



Prefeitura Municipal Boa Vista do Cadeado RS Departamento de Licitações

Criação: Lei nº 10.739, de 16/04/1996 – DOE nº 73, de 17/04/1996
AV. Cinco Irmão, nº 1130 CEP 98118-000 Fone 055 3643 1014
CNPJ: 04.216.132/0001-06

CONCORRÊNCIA Nº 01/2025

(Processo Administrativo nº. 64/2025)

Município de Boa Vista do Cadeado – RS
Secretaria Municipal de Educação, Cultura Esporte e Lazer
Edital de Concorrência nº 01/2025
Valor Total da Contratação: R\$ 162.379,31
Critério de julgamento: Menor preço por lote
Modo de disputa: Aberto
Ampla Competição

CONTRATAÇÃO DE PESSOA JURÍDICA ESPECIALIZADA PARA REALIZAR A PERFURAÇÃO DE POÇO ARTESIANO TUBULAR E CONSTRUÇÃO E INSTALAÇÃO DE TRÊS RESERVATÓRIOS DE ÁGUA METÁLICOS DE E TRÊS TORRES METÁLICAS

Torna-se público que a Prefeitura Municipal de Boa Vista do Cadeado, por meio do Departamento de Licitações e Compras, sediado no Prédio Administrativo, localizado na Avenida Cinco Irmãos, nº 1130, Centro, no Município de Boa Vista do Cadeado, CEP 98118-000, realizará licitação, na modalidade CONCORRÊNCIA, na forma ELETRÔNICA, do **TIPO MENOR PREÇO POR LOTE**, nos termos da [Lei nº 14.133, de 1º de abril de 2021](#), Decreto Municipal nº 1.206 de 03 de janeiro de 2024, e demais legislações aplicáveis e, ainda, de acordo com as condições estabelecidas neste Edital.

A sessão virtual da Concorrência será realizada pela Agente de Contratação e equipe de apoio, nomeados pela Portaria nº 160/2024 de 20 de março de 2024, no seguinte endereço eletrônico: <https://www.portaldecompraspublicas.com.br/>, no dia **23 de abril de 2025**, às **9 horas e 00min**.

1. DO OBJETO

1.1. O objeto da presente licitação é a Contratação de empresa especializada para realizar a perfuração de poço artesiano tubular profundo na área urbana do município, assim como realizar a construção e instalação de 3 (três) reservatórios de água metálicos e três torres



Prefeitura Municipal Boa Vista do Cadeado RS Departamento de Licitações

Criação: Lei nº 10.739, de 16/04/1996 – DOE nº 73, de 17/04/1996
AV. Cinco Irmão, nº 1130 CEP 98118-000 Fone 055 3643 1014
CNPJ: 04.216.132/0001-06

metálicas que serão construídos na Escola Municipal de Ensino Fundamental Carlos Gama e na Rede de Água Brasil, localizados no Distrito Ponte Queimada; bem como no Centro Cultural, localizado no Distrito Cadeado, todos no interior do município de Boa Vista do Cadeado e conforme condições, quantidades e exigências estabelecidas neste Edital e seus anexos.

1.2. A licitação será realizada em dois lotes.

LOTE 1	Perfuração de poço artesiano tubular profundo.	R\$ 38.105,00
LOTE 2	Construção e instalação de 3 (três) reservatórios de água metálicos e 3 (três) torres metálicas e materiais para instalação de bomba de água.	R\$ 124.274,31

2. PARTICIPAÇÃO NA LICITAÇÃO

2.1. Poderão participar desta Licitação os interessados que estiverem previamente e obrigatoriamente credenciados no Sistema de Compras (<https://www.portaldecompraspublicas.com.br>), e preferencialmente, cadastrados no Sistema de Cadastramento Unificado de Fornecedores - SICAF.

2.1.1. Os interessados que optarem pelo cadastro no SICAF deverão atender às condições exigidas até o terceiro dia útil anterior à data prevista para recebimento das propostas.

2.2. Para participar do certame, o licitante deverá providenciar o seu credenciamento, com atribuição de chave e senha, diretamente junto ao provedor do sistema, onde deverá informar-se a respeito do seu funcionamento, regulamento e instruções para a sua correta utilização.

2.3. As instruções para o credenciamento podem ser acessadas no seguinte sítio eletrônico: <https://www.portaldecompraspublicas.com.br/18/Adesao/Fornecedor/>.

2.4. É de responsabilidade do licitante, além de credenciar-se previamente no sistema eletrônico utilizado no certame e de cumprir as regras do presente edital:

2.4.1. Responsabilizar-se exclusiva e formalmente pelas transações efetuadas em seu nome, assumir como firmes e verdadeiras suas propostas e seus lances, inclusive os atos praticados diretamente ou por seu representante, excluída a responsabilidade do provedor do sistema ou do órgão ou entidade promotora da licitação por eventuais danos decorrentes de uso indevido das credenciais de acesso, ainda que por terceiros;

2.4.2. Conferir com exatidão os seus dados cadastrais nos Sistemas relacionados no item 2.1. e mantê-los atualizados junto aos órgãos responsáveis pela informação,



Prefeitura Municipal Boa Vista do Cadeado RS Departamento de Licitações

*Criação: Lei nº 10.739, de 16/04/1996 – DOE nº 73, de 17/04/1996
AV. Cinco Irmão, nº 1130 CEP 98118-000 Fone 055 3643 1014
CNPJ: 04.216.132/0001-06*

devendo proceder, imediatamente, à correção ou à alteração dos registros tão logo identifique incorreção ou aqueles se tornem desatualizados.

2.4.3. A não observância do disposto no subitem anterior poderá ensejar desclassificação no momento da habilitação.

2.4.4. Acompanhar as operações no sistema eletrônico durante o processo licitatório e responsabilizar-se pelo ônus decorrente da perda de negócios diante da inobservância de mensagens emitidas pelo sistema ou de sua desconexão;

2.4.5. Comunicar imediatamente ao provedor do sistema qualquer acontecimento que possa comprometer o sigilo ou a inviabilidade do uso da senha, para imediato bloqueio de acesso;

2.4.6. Utilizar a chave de identificação e a senha de acesso para participar da licitação na forma eletrônica; e

2.4.7. Solicitar o cancelamento da chave de identificação ou da senha de acesso por interesse próprio.

2.4. Será concedido tratamento favorecido para as microempresas e empresas de pequeno porte, para as sociedades cooperativas mencionadas no [artigo 16 da Lei nº 14.133, de 2021](#), para o agricultor familiar, o produtor rural pessoa física e para o microempreendedor individual - MEI, nos limites previstos da [Lei Complementar nº 123, de 2006](#) e do Decreto n.º 8.538, de 2015.

2.5. Não poderão disputar esta licitação:

2.6.1. aquele que não atenda às condições deste Edital e seu(s) anexo(s);

2.6.2. autor do anteprojeto, do projeto básico ou do projeto executivo, pessoa física ou jurídica, quando a licitação versar sobre serviços ou fornecimento de bens a ele relacionados;

2.6.3. empresa, isoladamente ou em consórcio, responsável pela elaboração do projeto básico ou do projeto executivo, ou empresa da qual o autor do projeto seja dirigente, gerente, controlador, acionista ou detentor de mais de 5% (cinco por cento) do capital com direito a voto, responsável técnico ou subcontratado, quando a licitação versar sobre serviços ou fornecimento de bens a ela necessários;

2.6.4. pessoa física ou jurídica que se encontre, ao tempo da licitação, impossibilitada de participar da licitação em decorrência de sanção que lhe foi imposta;

2.6.5. aquele que mantenha vínculo de natureza técnica, comercial, econômica, financeira, trabalhista ou civil com dirigente do órgão ou entidade contratante ou com agente público que desempenhe função na licitação ou atue na fiscalização ou na gestão



Prefeitura Municipal Boa Vista do Cadeado RS Departamento de Licitações

*Criação: Lei nº 10.739, de 16/04/1996 – DOE nº 73, de 17/04/1996
AV. Cinco Irmão, nº 1130 CEP 98118-000 Fone 055 3643 1014
CNPJ: 04.216.132/0001-06*

do contrato, ou que deles seja cônjuge, companheiro ou parente em linha reta, colateral ou por afinidade, até o terceiro grau;

2.6.6. empresas controladoras, controladas ou coligadas, nos termos da Lei nº 6.404, de 15 de dezembro de 1976, concorrendo entre si;

2.6.7. pessoa física ou jurídica que, nos 5 (cinco) anos anteriores à divulgação do edital, tenha sido condenada judicialmente, com trânsito em julgado, por exploração de trabalho infantil, por submissão de trabalhadores a condições análogas às de escravo ou por contratação de adolescentes nos casos vedados pela legislação trabalhista;

2.6.8. agente público do órgão ou entidade licitante;

2.6.9. Organizações da Sociedade Civil de Interesse Público - OSCIP, atuando nessa condição;

2.6.10. Não poderá participar, direta ou indiretamente, da licitação ou da execução do contrato agente público do órgão ou entidade contratante, devendo ser observadas as situações que possam configurar conflito de interesses no exercício ou após o exercício do cargo ou emprego, nos termos da legislação que disciplina a matéria, conforme [§ 1º do art. 9º da Lei nº 14.133, de 2021](#).

2.7. O impedimento de que trata o item 2.6.3 será também aplicado ao licitante que atue em substituição a outra pessoa, física ou jurídica, com o intuito de burlar a efetividade da sanção a ela aplicada, inclusive a sua controladora, controlada ou coligada, desde que devidamente comprovado o ilícito ou a utilização fraudulenta da personalidade jurídica do licitante.

2.8. A critério da Administração e exclusivamente a seu serviço, o autor dos projetos e a empresa a que se referem os itens 2.6.1 e 2.6.2 poderão participar no apoio das atividades de planejamento da contratação, de execução da licitação ou de gestão do contrato, desde que sob supervisão exclusiva de agentes públicos do órgão ou entidade.

2.9. Equiparam-se aos autores do projeto as empresas integrantes do mesmo grupo econômico.

2.10. O disposto nos itens 2.6.1 e 2.6.2 não impede a licitação ou a contratação de serviço que inclua como encargo do contratado a elaboração do projeto básico e do projeto executivo, nas contratações integradas, e do projeto executivo, nos demais regimes de execução.

2.11. Em licitações e contratações realizadas no âmbito de projetos e programas parcialmente financiados por agência oficial de cooperação estrangeira ou por organismo financeiro internacional com recursos do financiamento ou da contrapartida nacional, não poderá participar pessoa física ou jurídica que integre o rol de pessoas sancionadas por essas entidades ou que seja declarada inidônea nos termos da [Lei nº 14.133/2021](#).



Prefeitura Municipal Boa Vista do Cadeado RS Departamento de Licitações

*Criação: Lei nº 10.739, de 16/04/1996 – DOE nº 73, de 17/04/1996
AV. Cinco Irmão, nº 1130 CEP 98118-000 Fone 055 3643 1014
CNPJ: 04.216.132/0001-06*

2.12. A vedação de que trata o item 2.6.8 estende-se a terceiro que auxilie a condução da contratação na qualidade de integrante de equipe de apoio, profissional especializado ou funcionário ou representante de empresa que preste assessoria técnica.

3. DA APRESENTAÇÃO DA PROPOSTA E DOS DOCUMENTOS DE HABILITAÇÃO

3.1. Na presente licitação, a fase de habilitação sucederá as fases de apresentação de propostas e lances e de julgamento.

3.2. Os licitantes encaminharão, exclusivamente por meio do sistema eletrônico, a proposta com o preço ou o percentual de desconto, conforme o critério de julgamento adotado neste Edital, até a data e o horário estabelecidos para abertura da sessão pública.

3.3. Caso a fase de habilitação anteceda as fases de apresentação de propostas e lances, os licitantes encaminharão, na forma e no prazo estabelecidos no item anterior, simultaneamente os documentos de habilitação e a proposta com o preço ou o percentual de desconto, observado o disposto nos itens 7.1.1 e 7.10.1 deste Edital.

3.4. No cadastramento da proposta inicial, o licitante declarará, em campo próprio do sistema, que:

3.4.1. está ciente e concorda com as condições contidas no edital e seus anexos, bem como de que a proposta apresentada compreende a integralidade dos custos para atendimento dos direitos trabalhistas assegurados na Constituição Federal, nas leis trabalhistas, nas normas infralegais, nas convenções coletivas de trabalho e nos termos de ajustamento de conduta vigentes na data de sua entrega em definitivo e que cumpre plenamente os requisitos de habilitação definidos no instrumento convocatório;

3.4.2. não emprega menor de 18 anos em trabalho noturno, perigoso ou insalubre e não emprega menor de 16 anos, salvo menor, a partir de 14 anos, na condição de aprendiz, nos termos do [artigo 7º, XXXIII, da Constituição](#);

3.4.3. não possui empregados executando trabalho degradante ou forçado, observando o disposto nos [incisos III e IV do art. 1º e no inciso III do art. 5º da Constituição Federal](#);

3.4.4. cumpre as exigências de reserva de cargos para pessoa com deficiência e para reabilitado da Previdência Social, previstas em lei e em outras normas específicas.



Prefeitura Municipal Boa Vista do Cadeado RS Departamento de Licitações

*Criação: Lei nº 10.739, de 16/04/1996 – DOE nº 73, de 17/04/1996
AV. Cinco Irmão, nº 1130 CEP 98118-000 Fone 055 3643 1014
CNPJ: 04.216.132/0001-06*

3.5. O licitante organizado em cooperativa deverá declarar, ainda, em campo próprio do sistema eletrônico, que cumpre os requisitos estabelecidos no [artigo 16 da Lei nº 14.133, de 2021](#).

3.6. O fornecedor enquadrado como microempresa, empresa de pequeno porte ou sociedade cooperativa deverá declarar, ainda, em campo próprio do sistema eletrônico, que cumpre os requisitos estabelecidos no [artigo 3º da Lei Complementar nº 123, de 2006](#), estando apto a usufruir do tratamento favorecido estabelecido em seus [arts. 42 a 49](#), observado o disposto nos [§§ 1º ao 3º do art. 4º, da Lei n.º 14.133, de 2021](#).

3.6.1. no item exclusivo para participação de microempresas e empresas de pequeno porte, a assinalação do campo “não” impedirá o prosseguimento no certame, para aquele item;

3.6.2. nos itens em que a participação não for exclusiva para microempresas e empresas de pequeno porte, a assinalação do campo “não” apenas produzirá o efeito de o licitante não ter direito ao tratamento favorecido previsto na [Lei Complementar nº 123, de 2006](#), mesmo que microempresa, empresa de pequeno porte ou sociedade cooperativa.

3.7. A falsidade da declaração de que trata os itens 0 ou 3.6 sujeitará o licitante às sanções previstas na [Lei nº 14.133, de 2021](#), e neste Edital.

3.8. Os licitantes poderão retirar ou substituir a proposta ou, na hipótese de a fase de habilitação anteceder as fases de apresentação de propostas e lances e de julgamento, os documentos de habilitação anteriormente inseridos no sistema, até a abertura da sessão pública.

3.9. Não haverá ordem de classificação na etapa de apresentação da proposta e dos documentos de habilitação pelo licitante, o que ocorrerá somente após os procedimentos de abertura da sessão pública e da fase de envio de lances.

3.10. Serão disponibilizados para acesso público os documentos que compõem a proposta dos licitantes convocados para apresentação de propostas, após a fase de envio de lances.

3.11. Desde que disponibilizada a funcionalidade no sistema, o licitante poderá parametrizar o seu valor final mínimo ou o seu percentual de desconto máximo quando do cadastramento da proposta e obedecerá às seguintes regras:

3.11.1. a aplicação do intervalo mínimo de diferença de valores ou de percentuais entre os lances, que incidirá tanto em relação aos lances intermediários quanto em relação ao lance que cobrir a melhor oferta; e

3.11.2. os lances serão de envio automático pelo sistema, respeitado o valor final mínimo, caso estabelecido, e o intervalo de que trata o subitem acima.



Prefeitura Municipal Boa Vista do Cadeado RS Departamento de Licitações

*Criação: Lei nº 10.739, de 16/04/1996 – DOE nº 73, de 17/04/1996
AV. Cinco Irmão, nº 1130 CEP 98118-000 Fone 055 3643 1014
CNPJ: 04.216.132/0001-06*

3.12. O valor final mínimo ou o percentual de desconto final máximo parametrizado no sistema poderá ser alterado pelo fornecedor durante a fase de disputa, sendo vedado:

2.3.1. valor superior a lance já registrado pelo fornecedor no sistema, quando adotado o critério de julgamento por menor preço; e

3.12.1. percentual de desconto inferior a lance já registrado pelo fornecedor no sistema, quando adotado o critério de julgamento por maior desconto.

3.13. O valor final mínimo ou o percentual de desconto final máximo parametrizado na forma do item 3.11 possuirá caráter sigiloso para os demais fornecedores e para o órgão ou entidade promotora da licitação, podendo ser disponibilizado estrita e permanentemente aos órgãos de controle externo e interno.

3.14. Caberá ao licitante interessado em participar da licitação acompanhar as operações no sistema eletrônico durante o processo licitatório e se responsabilizar pelo ônus decorrente da perda de negócios diante da inobservância de mensagens emitidas pela Administração ou de sua desconexão.

3.15. O licitante deverá comunicar imediatamente ao provedor do sistema qualquer acontecimento que possa comprometer o sigilo ou a segurança, para imediato bloqueio de acesso.

4. DO PREENCHIMENTO DA PROPOSTA

4.1. O licitante deverá enviar sua proposta mediante o preenchimento, no sistema eletrônico, dos seguintes campos:

4.1.1. Valor total do lote;

4.1.2. Referências e demais dados técnicos (quando necessário);

4.2. Nos valores propostos estarão inclusos todos os custos operacionais, encargos previdenciários, trabalhistas, tributários, comerciais e quaisquer outros que incidam direta ou indiretamente na execução do objeto.

4.3. Os preços ofertados, tanto na proposta inicial, quanto na etapa de lances, serão de exclusiva responsabilidade do licitante, não lhe assistindo o direito de pleitear qualquer alteração, sob alegação de erro, omissão ou qualquer outro pretexto.

4.4. Se o regime tributário da empresa implicar o recolhimento de tributos em percentuais variáveis, a cotação adequada será a que corresponde à média dos efetivos recolhimentos da empresa nos últimos doze meses.

4.5. No pagamento serão retidos na fonte os percentuais estabelecidos na legislação vigente.



Prefeitura Municipal Boa Vista do Cadeado RS Departamento de Licitações

*Criação: Lei nº 10.739, de 16/04/1996 – DOE nº 73, de 17/04/1996
AV. Cinco Irmão, nº 1130 CEP 98118-000 Fone 055 3643 1014
CNPJ: 04.216.132/0001-06*

4.6. Na presente licitação, a Microempresa e a Empresa de Pequeno Porte poderão se beneficiar do regime de tributação pelo Simples Nacional.

4.7. A apresentação das propostas implica obrigatoriedade do cumprimento das disposições nelas contidas, em conformidade com o que dispõe o Termo de Referência, assumindo o proponente o compromisso de executar o objeto licitado nos seus termos, bem como de fornecer os materiais, equipamentos, ferramentas e utensílios necessários, em quantidades e qualidades adequadas à perfeita execução contratual, promovendo, quando requerido, sua substituição.

4.8. O prazo de validade da proposta não será inferior a **60 (sessenta)** dias, a contar da data de sua apresentação.

4.9. Os licitantes devem respeitar os preços máximos estabelecidos nas normas de regência de contratações públicas federais, quando participarem de licitações públicas;

4.9.1. Caso o critério de julgamento seja o de maior desconto, o preço já decorrente da aplicação do desconto ofertado deverá respeitar os preços máximos previstos no item 3.8.

4.10. O descumprimento das regras supramencionadas pela Administração por parte dos contratados pode ensejar a responsabilização pelo Tribunal de Contas e, após o devido processo legal, gerar as seguintes consequências: assinatura de prazo para a adoção das medidas necessárias ao exato cumprimento da lei, nos termos do [art. 71, inciso IX, da Constituição](#); ou condenação dos agentes públicos responsáveis e da empresa contratada ao pagamento dos prejuízos ao erário, caso verificada a ocorrência de superfaturamento por sobrepreço na execução do contrato.

5. DA ABERTURA DA SESSÃO, CLASSIFICAÇÃO DAS PROPOSTAS E FORMULAÇÃO DE LANCES

5.1. A abertura da presente licitação dar-se-á automaticamente em sessão pública, por meio de sistema eletrônico, na data, horário e local indicados neste Edital.

5.2. Os licitantes poderão retirar ou substituir a proposta ou os documentos de habilitação, quando for o caso, anteriormente inseridos no sistema, até a abertura da sessão pública.

5.3. O sistema disponibilizará campo próprio para troca de mensagens entre a Agente de Contratação/Comissão e os licitantes.

5.4. Iniciada a etapa competitiva, os licitantes deverão encaminhar lances exclusivamente por meio de sistema eletrônico, sendo imediatamente informados do seu recebimento e do valor consignado no registro.



Prefeitura Municipal Boa Vista do Cadeado RS Departamento de Licitações

*Criação: Lei nº 10.739, de 16/04/1996 – DOE nº 73, de 17/04/1996
AV. Cinco Irmão, nº 1130 CEP 98118-000 Fone 055 3643 1014
CNPJ: 04.216.132/0001-06*

- 5.5.** O lance deverá ser ofertado pelo valor por lote.
- 5.6.** Os licitantes poderão oferecer lances sucessivos, observando o horário fixado para abertura da sessão e as regras estabelecidas no Edital.
- 5.7.** O licitante somente poderá oferecer lance de valor inferior ao último por ele ofertado e registrado pelo sistema.
- 5.8.** O intervalo mínimo de diferença de valores entre os lances, que incidirá tanto em relação aos lances intermediários quanto em relação à proposta que cobrir a melhor oferta deverá ser de R\$ 5,00 (cinco reais).
- 5.9.** O licitante poderá, uma única vez, excluir seu último lance ofertado, no intervalo de quinze segundos após o registro no sistema, na hipótese de lance inconsistente ou inexequível.
- 5.10.** O procedimento seguirá de acordo com o modo de disputa adotado.
- 5.11.** No modo de disputa “aberto” adotado para este Pregão, os licitantes apresentarão lances públicos e sucessivos, com prorrogações.
- 2.3.1. A etapa de lances da sessão pública terá duração de dez minutos e, após isso, será prorrogada automaticamente pelo sistema quando houver lance ofertado nos últimos dois minutos do período de duração da sessão pública.
- 5.11.1. A prorrogação automática da etapa de lances, de que trata o subitem anterior, será de dois minutos e ocorrerá sucessivamente sempre que houver lances enviados nesse período de prorrogação, inclusive no caso de lances intermediários.
- 5.11.2. Não havendo novos lances na forma estabelecida nos itens anteriores, a sessão pública encerrar-se-á automaticamente, e o sistema ordenará e divulgará os lances conforme a ordem final de classificação.
- 5.11.3. Definida a melhor proposta, se a diferença em relação à proposta classificada em segundo lugar for de pelo menos 5% (cinco por cento), a agente de contratação, auxiliada pela equipe de apoio, poderá admitir o reinício da disputa aberta, para a definição das demais colocações.
- 5.11.4. Após o reinício previsto no item supra, os licitantes serão convocados para apresentar lances intermediários.
- 5.12.** Após o término dos prazos estabelecidos nos subitens anteriores, o sistema ordenará e divulgará os lances segundo a ordem crescente de valores.
- 5.13.** Não serão aceitos dois ou mais lances de mesmo valor, prevalecendo aquele que for recebido e registrado em primeiro lugar.
- 5.14.** Durante o transcurso da sessão pública, os licitantes serão informados, em tempo real, do valor do menor lance registrado, vedada a identificação do licitante.



Prefeitura Municipal Boa Vista do Cadeado RS Departamento de Licitações

*Criação: Lei nº 10.739, de 16/04/1996 – DOE nº 73, de 17/04/1996
AV. Cinco Irmão, nº 1130 CEP 98118-000 Fone 055 3643 1014
CNPJ: 04.216.132/0001-06*

5.15. No caso de desconexão com a Agente de Contratação/Comissão, no decorrer da etapa competitiva da licitação, o sistema eletrônico poderá permanecer acessível aos licitantes para a recepção dos lances.

5.16. Quando a desconexão do sistema eletrônico para a Agente de Contratação/Comissão persistir por tempo superior a dez minutos, a sessão pública será suspensa e reiniciada somente após decorridas vinte e quatro horas da comunicação do fato pela Agente de Contratação/Comissão aos participantes, no sítio eletrônico utilizado para divulgação.

5.17. Caso o licitante não apresente lances, concorrerá com o valor de sua proposta.

5.18. Em relação a itens não exclusivos para participação de microempresas e empresas de pequeno porte, uma vez encerrada a etapa de lances, será efetivada a verificação automática, junto à Receita Federal, do porte da entidade empresarial. O sistema identificará em coluna própria as microempresas e empresas de pequeno porte participantes, procedendo à comparação com os valores da primeira colocada, se esta for empresa de maior porte, assim como das demais classificadas, para o fim de aplicar-se o disposto nos [arts. 44 e 45 da Lei Complementar nº 123, de 2006](#), regulamentada pelo [Decreto nº 8.538, de 2015](#).

2.3.1. Nessas condições, as propostas de microempresas e empresas de pequeno porte que se encontrarem na faixa de até 10% (dez por cento) acima da melhor proposta ou do melhor lance serão consideradas empatadas com a primeira colocada.

5.18.1. A melhor classificada nos termos do subitem anterior terá o direito de encaminhar uma última oferta para desempate, obrigatoriamente em valor inferior ao da primeira colocada, no prazo de 5 (cinco) minutos controlados pelo sistema, contados após a comunicação automática para tanto.

5.18.2. Caso a microempresa ou a empresa de pequeno porte melhor classificada desista ou não se manifeste no prazo estabelecido, serão convocadas as demais licitantes microempresa e empresa de pequeno porte que se encontrem naquele intervalo de 10% (dez por cento), na ordem de classificação, para o exercício do mesmo direito, no prazo estabelecido no subitem anterior.

5.18.3. No caso de equivalência dos valores apresentados pelas microempresas e empresas de pequeno porte que se encontrem nos intervalos estabelecidos nos subitens anteriores, será realizado sorteio entre elas para que se identifique aquela que primeiro poderá apresentar melhor oferta.

5.19. Só poderá haver empate entre propostas iguais (não seguidas de lances), ou entre lances finais da fase fechada do modo de disputa aberto e fechado.

2.3.1. Havendo eventual empate entre propostas ou lances, o critério de desempate será aquele previsto no [art. 60 da Lei nº 14.133, de 2021](#), nesta ordem:



Prefeitura Municipal Boa Vista do Cadeado RS Departamento de Licitações

*Criação: Lei nº 10.739, de 16/04/1996 – DOE nº 73, de 17/04/1996
AV. Cinco Irmão, nº 1130 CEP 98118-000 Fone 055 3643 1014
CNPJ: 04.216.132/0001-06*

5.19.1.1. disputa final, hipótese em que os licitantes empatados poderão apresentar nova proposta em ato contínuo à classificação;

5.19.1.2. avaliação do desempenho contratual prévio dos licitantes, para a qual deverão preferencialmente ser utilizados registros cadastrais para efeito de atesto de cumprimento de obrigações previstos nesta Lei;

5.19.1.3. desenvolvimento pelo licitante de ações de equidade entre homens e mulheres no ambiente de trabalho, conforme regulamento;

5.19.1.4. desenvolvimento pelo licitante de programa de integridade, conforme orientações dos órgãos de controle.

5.19.2. Persistindo o empate, será assegurada preferência, sucessivamente, aos bens e serviços produzidos ou prestados por:

5.19.2.1. empresas estabelecidas no território do Estado ou do Distrito Federal do órgão ou entidade da Administração Pública estadual ou distrital licitante ou, no caso de licitação realizada por órgão ou entidade de Município, no território do Estado em que este se localize;

5.19.2.2. empresas brasileiras;

5.19.2.3. empresas que invistam em pesquisa e no desenvolvimento de tecnologia no País;

5.19.2.4. empresas que comprovem a prática de mitigação, nos termos da [Lei nº 12.187, de 29 de dezembro de 2009](#).

5.20. Encerrada a etapa de envio de lances da sessão pública, na hipótese da proposta do primeiro colocado permanecer acima do preço máximo ou inferior ao desconto definido para a contratação, a Agente de Contratação/Comissão poderá negociar condições mais vantajosas, após definido o resultado do julgamento.

5.20.1. Não será admitida a previsão de preços diferentes em razão de local de entrega ou de acondicionamento, tamanho de lote ou qualquer outro motivo.

5.20.2. A negociação poderá ser feita com os demais licitantes, segundo a ordem de classificação inicialmente estabelecida, quando o primeiro colocado, mesmo após a negociação, for desclassificado em razão de sua proposta permanecer acima do preço máximo definido pela Administração.

5.20.3. A negociação será realizada por meio do sistema, podendo ser acompanhada pelos demais licitantes.

5.20.4. O resultado da negociação será divulgado a todos os licitantes e anexado aos autos do processo licitatório.



Prefeitura Municipal Boa Vista do Cadeado RS Departamento de Licitações

*Criação: Lei nº 10.739, de 16/04/1996 – DOE nº 73, de 17/04/1996
AV. Cinco Irmão, nº 1130 CEP 98118-000 Fone 055 3643 1014
CNPJ: 04.216.132/0001-06*

5.20.5. A Agente de Contratação/Comissão solicitará ao licitante mais bem classificado que, no prazo de 2 (duas) horas, envie a proposta adequada ao último lance ofertado após a negociação realizada, acompanhada, se for o caso, dos documentos complementares, quando necessários à confirmação daqueles exigidos neste Edital e já apresentados.

5.20.6. É facultado à Agente de Contratação/Comissão prorrogar o prazo estabelecido, a partir de solicitação fundamentada feita no chat pelo licitante, antes de findo o prazo.

5.21. Após a negociação do preço, a Agente de Contratação/Comissão iniciará a fase de aceitação e julgamento da proposta.

6. DA FASE DE JULGAMENTO

6.1. Encerrada a etapa de negociação, a Agente de Contratação/Comissão verificará se o licitante provisoriamente classificado em primeiro lugar atende às condições de participação no certame, conforme previsto no [art. 14 da Lei nº 14.133/2021](#), legislação correlata e no item 2.6. do edital, especialmente quanto à existência de sanção que impeça a participação no certame ou a futura contratação, mediante a consulta aos seguintes cadastros:

6.1.1. Cadastro Nacional de Empresas Inidôneas e Suspensas - CEIS; e

6.1.2. Cadastro Nacional de Empresas Punidas – CNEP.

6.2. A consulta aos cadastros será realizada em nome da empresa licitante e também de seu sócio majoritário, por força da vedação de que trata o [artigo 12 da Lei nº 8.429, de 1992](#).

6.3. Caso conste na Consulta de Situação do licitante a existência de Ocorrências Impeditivas Indiretas, a Agente de Contratação/Comissão diligenciará para verificar se houve fraude por parte das empresas apontadas no Relatório de Ocorrências Impeditivas Indiretas.

6.3.1. A tentativa de burla será verificada por meio dos vínculos societários, linhas de fornecimento similares, dentre outros.

6.3.2. O licitante será convocado para manifestação previamente a uma eventual desclassificação.

6.3.3. Constatada a existência de sanção, o licitante será reputado inabilitado, por falta de condição de participação.

6.4. Caso o licitante provisoriamente classificado em primeiro lugar tenha se utilizado de algum tratamento favorecido às ME/EPPs, a agente de contratação verificará se faz jus ao benefício, em conformidade com o item 3.6 deste edital.



Prefeitura Municipal Boa Vista do Cadeado RS Departamento de Licitações

*Criação: Lei nº 10.739, de 16/04/1996 – DOE nº 73, de 17/04/1996
AV. Cinco Irmão, nº 1130 CEP 98118-000 Fone 055 3643 1014
CNPJ: 04.216.132/0001-06*

6.5. Verificadas as condições de participação e de utilização do tratamento favorecido, a Agente de Contratação/Comissão examinará a proposta classificada em primeiro lugar quanto à adequação ao objeto e à compatibilidade do preço em relação ao máximo estipulado para contratação neste Edital e em seus anexos.

6.6. Será desclassificada a proposta vencedora que:

2.3.1. conter vícios insanáveis;

6.6.1. não obedecer às especificações técnicas contidas no Termo de Referência;

6.6.2. apresentar preços inexequíveis ou permanecerem acima do preço máximo definido para a contratação;

6.6.3. não tiverem sua exequibilidade demonstrada, quando exigido pela Administração;

6.6.4. apresentar desconformidade com quaisquer outras exigências deste Edital ou seus anexos, desde que insanável.

6.7. No caso de obras e serviços de engenharia é indício de inexequibilidade as propostas com valores inferiores a 75% (setenta e cinco por cento) do valor orçado pela Administração.

6.7.1. A inexequibilidade, na hipótese de que trata o **caput**, só será considerada após diligência da agente de contratação, que comprove:

6.7.1.1. que o custo do licitante ultrapassa o valor da proposta; e

6.7.1.2. inexistirem custos de oportunidade capazes de justificar o vulto da oferta.

6.8. Se houver indícios de inexequibilidade da proposta de preço, ou em caso da necessidade de esclarecimentos complementares, poderão ser efetuadas diligências, para que a empresa comprove a exequibilidade da proposta.

6.9. Caso o custo total estimado do objeto licitado tenha sido decomposto em seus respectivos custos unitários por meio de Planilha de Custos e Formação de Preços elaborada pela Administração, o licitante classificado em primeiro lugar será convocado para apresentar Planilha por ele elaborada, com os respectivos valores adequados ao valor final da sua proposta, sob pena de não aceitação da proposta.

6.10. Erros no preenchimento da planilha não constituem motivo para a desclassificação da proposta. A planilha poderá ser ajustada pelo fornecedor, no prazo indicado pelo sistema, desde que não haja majoração do preço e que se comprove que este é o bastante para arcar com todos os custos da contratação;

2.3.1. O ajuste de que trata este dispositivo se limita a sanar erros ou falhas que não alterem a substância das propostas;



Prefeitura Municipal Boa Vista do Cadeado RS Departamento de Licitações

*Criação: Lei nº 10.739, de 16/04/1996 – DOE nº 73, de 17/04/1996
AV. Cinco Irmão, nº 1130 CEP 98118-000 Fone 055 3643 1014
CNPJ: 04.216.132/0001-06*

6.10.1. Considera-se erro no preenchimento da planilha passível de correção a indicação de recolhimento de impostos e contribuições na forma do Simples Nacional, quando não cabível esse regime.

6.11. Para fins de análise da proposta quanto ao cumprimento das especificações do objeto, poderá ser colhida a manifestação escrita do setor requisitante do serviço ou da área especializada no objeto.

6.12. Caso o Termo de Referência exija a apresentação de amostra, o licitante classificado em primeiro lugar deverá apresentá-la, conforme disciplinado no Termo de Referência, sob pena de não aceitação da proposta.

6.13. Por meio de mensagem no sistema, será divulgado o local e horário de realização do procedimento para a avaliação das amostras, cuja presença será facultada a todos os interessados, incluindo os demais licitantes.

6.14. Os resultados das avaliações serão divulgados por meio de mensagem no sistema.

6.15. No caso de não haver entrega da amostra ou ocorrer atraso na entrega, sem justificativa aceita pela Agente de Contratação/Comissão, ou havendo entrega de amostra fora das especificações previstas neste Edital, a proposta do licitante será recusada.

6.16. Se a(s) amostra(s) apresentada(s) pelo primeiro classificado não for(em) aceita(s), a Agente de Contratação/Comissão analisará a aceitabilidade da proposta ou lance ofertado pelo segundo classificado. Seguir-se-á com a verificação da(s) amostra(s) e, assim, sucessivamente, até a verificação de uma que atenda às especificações constantes no Termo de Referência.

7. DA FASE DE HABILITAÇÃO

7.1. Os documentos previstos no Termo de Referência, necessários e suficientes para demonstrar a capacidade do licitante de realizar o objeto da licitação, serão exigidos para fins de habilitação, nos termos dos [arts. 62 a 70 da Lei nº 14.133, de 2021](#).

7.1.1. A documentação exigida para fins de habilitação jurídica, fiscal, social e trabalhista e econômico-financeira, poderá ser substituída pelo registro cadastral no SICAF.

7.2. Quando permitida a participação de empresas estrangeiras que não funcionem no País, as exigências de habilitação serão atendidas mediante documentos equivalentes, inicialmente apresentados em tradução livre.

7.2.1. Na hipótese de o licitante vencedor ser empresa estrangeira que não funcione no País, para fins de assinatura do contrato ou da ata de registro de preços, os



Prefeitura Municipal Boa Vista do Cadeado RS Departamento de Licitações

*Criação: Lei nº 10.739, de 16/04/1996 – DOE nº 73, de 17/04/1996
AV. Cinco Irmão, nº 1130 CEP 98118-000 Fone 055 3643 1014
CNPJ: 04.216.132/0001-06*

documentos exigidos para a habilitação serão traduzidos por tradutor juramentado no País e apostilados nos termos do disposto no [Decreto nº 8.660, de 29 de janeiro de 2016](#), ou de outro que venha a substituí-lo, ou consularizados pelos respectivos consulados ou embaixadas.

7.3. Quando permitida a participação de consórcio de empresas, a habilitação técnica, quando exigida, será feita por meio do somatório dos quantitativos de cada consorciado e, para efeito de habilitação econômico-financeira, quando exigida, será observado o somatório dos valores de cada consorciado.

7.3.1. Se o consórcio não for formado integralmente por microempresas ou empresas de pequeno porte e o termo de referência exigir requisitos de habilitação econômico-financeira, haverá um acréscimo de 20% (vinte por cento), para o consórcio em relação ao valor exigido para os licitantes individuais.

7.4. Os documentos exigidos para fins de habilitação poderão ser apresentados em original, por cópia ou por digitalização de cópia autenticada.

7.5. Será verificado se o licitante apresentou declaração de que atende aos requisitos de habilitação, e o declarante responderá pela veracidade das informações prestadas, na forma da lei.

7.6. Será verificado se o licitante apresentou no sistema, sob pena de inabilitação, a declaração de que cumpre as exigências de reserva de cargos para pessoa com deficiência e para reabilitado da Previdência Social, previstas em lei e em outras normas específicas.

7.7. O licitante deverá apresentar, sob pena de desclassificação, declaração de que suas propostas econômicas compreendem a integralidade dos custos para atendimento dos direitos trabalhistas assegurados na Constituição Federal, nas leis trabalhistas, nas normas infralegais, nas convenções coletivas de trabalho e nos termos de ajustamento de conduta vigentes na data de entrega das propostas.

7.8. A habilitação poderá ser verificada por meio do Sicaf, nos documentos por ele abrangidos.

7.8.1. Somente haverá a necessidade de comprovação do preenchimento de requisitos mediante apresentação dos documentos originais não-digitais quando houver dúvida em relação à integridade do documento digital ou quando a lei expressamente o exigir.

7.9. Se o licitante realizar o cadastro no Sicaf deverá conferir a exatidão dos seus dados cadastrais e mantê-los atualizados junto aos órgãos responsáveis pela informação, devendo proceder, imediatamente, à correção ou à alteração dos registros tão logo identifique incorreção ou aqueles se tornem desatualizados.

7.10. A verificação pela Agente de Contratação/Comissão, em sítios eletrônicos oficiais de órgãos e entidades emissores de certidões constitui meio legal de prova, para fins de habilitação.



Prefeitura Municipal Boa Vista do Cadeado RS Departamento de Licitações

*Criação: Lei nº 10.739, de 16/04/1996 – DOE nº 73, de 17/04/1996
AV. Cinco Irmão, nº 1130 CEP 98118-000 Fone 055 3643 1014
CNPJ: 04.216.132/0001-06*

- 7.10.1. Os documentos exigidos para habilitação que não estejam contemplados no Sicaf serão enviados por meio do sistema, em formato digital, no prazo de 2 (duas) horas, prorrogável por igual período, contado da solicitação da Agente de Contratação/Comissão.
- 7.10.2. Na hipótese de a fase de habilitação anteceder a fase de apresentação de propostas e lances, os licitantes encaminharão, por meio do sistema, simultaneamente os documentos de habilitação e a proposta com o preço ou o percentual de desconto.
- 7.11.** A verificação no Sicaf ou a exigência dos documentos nele não contidos somente será feita em relação ao licitante vencedor.
- 7.11.1. Os documentos relativos à regularidade fiscal que constem do Termo de Referência somente serão exigidos, em qualquer caso, em momento posterior ao julgamento das propostas, e apenas do licitante mais bem classificado.
- 7.11.2. Respeitada a exceção do subitem anterior, relativa à regularidade fiscal, quando a fase de habilitação anteceder as fases de apresentação de propostas e lances e de julgamento, a verificação ou exigência do presente subitem ocorrerá em relação a todos os licitantes.
- 7.12.** Após a entrega dos documentos para habilitação, não será permitida a substituição ou a apresentação de novos documentos, salvo em sede de diligência:
- 7.12.1. complementação de informações acerca dos documentos já apresentados pelos licitantes e desde que necessária para apurar fatos existentes à época da abertura do certame; e
- 7.12.2. atualização de documentos cuja validade tenha expirado após a data de recebimento das propostas;
- 7.13.** Na análise dos documentos de habilitação, a comissão de contratação poderá sanar erros ou falhas, que não alterem a substância dos documentos e sua validade jurídica, mediante decisão fundamentada, registrada em ata e acessível a todos, atribuindo-lhes eficácia para fins de habilitação e classificação.
- 7.14.** Na hipótese de o licitante não atender às exigências para habilitação, a Agente de Contratação/Comissão examinará a proposta subsequente e assim sucessivamente, na ordem de classificação, até a apuração de uma proposta que atenda ao presente edital, observado o prazo disposto no subitem 7.10.1.
- 7.15.** Somente serão disponibilizados para acesso público os documentos de habilitação do licitante cuja proposta atenda ao edital de licitação, após concluídos os procedimentos de que trata o subitem anterior.



Prefeitura Municipal Boa Vista do Cadeado RS Departamento de Licitações

Criação: Lei nº 10.739, de 16/04/1996 – DOE nº 73, de 17/04/1996
AV. Cinco Irmão, nº 1130 CEP 98118-000 Fone 055 3643 1014
CNPJ: 04.216.132/0001-06

7.16. Quando a fase de habilitação anteceder a de julgamento e já tiver sido encerrada, não caberá exclusão de licitante por motivo relacionado à habilitação, salvo em razão de fatos supervenientes ou só conhecidos após o julgamento.

8. DOS RECURSOS

8.1. A interposição de recurso referente ao julgamento das propostas, à habilitação ou inabilitação de licitantes, à anulação ou revogação da licitação, observará o disposto no [art. 165 da Lei nº 14.133, de 2021](#).

8.2. O prazo recursal é de 3 (três) dias úteis, contados da data de intimação ou de lavratura da ata.

8.3. Quando o recurso apresentado impugnar o julgamento das propostas ou o ato de habilitação ou inabilitação do licitante:

8.3.1. a intenção de recorrer deverá ser manifestada imediatamente, sob pena de preclusão;

8.3.2. o prazo para a manifestação da intenção de recorrer não será inferior a 10 (dez) minutos.

8.3.3. o prazo para apresentação das razões recursais será iniciado na data de intimação ou de lavratura da ata de habilitação ou inabilitação;

8.3.4. na hipótese de adoção da inversão de fases prevista no [§ 1º do art. 17 da Lei nº 14.133, de 2021](#), o prazo para apresentação das razões recursais será iniciado na data de intimação da ata de julgamento.

8.4. Os recursos deverão ser encaminhados em campo próprio do sistema.

8.5. O recurso será dirigido à autoridade que tiver editado o ato ou proferido a decisão recorrida, a qual poderá reconsiderar sua decisão no prazo de 3 (três) dias úteis, ou, nesse mesmo prazo, encaminhar recurso para a autoridade superior, a qual deverá proferir sua decisão no prazo de 10 (dez) dias úteis, contado do recebimento dos autos.

8.6. Os recursos interpostos fora do prazo não serão conhecidos.

8.7. O prazo para apresentação de contrarrazões ao recurso pelos demais licitantes será de 3 (três) dias úteis, contados da data da intimação pessoal ou da divulgação da interposição do recurso, assegurada a vista imediata dos elementos indispensáveis à defesa de seus interesses.

8.8. O recurso e o pedido de reconsideração terão efeito suspensivo do ato ou da decisão recorrida até que sobrevenha decisão final da autoridade competente.



Prefeitura Municipal Boa Vista do Cadeado RS Departamento de Licitações

*Criação: Lei nº 10.739, de 16/04/1996 – DOE nº 73, de 17/04/1996
AV. Cinco Irmão, nº 1130 CEP 98118-000 Fone 055 3643 1014
CNPJ: 04.216.132/0001-06*

8.9. O acolhimento do recurso invalida tão somente os atos insuscetíveis de aproveitamento.

8.10. Os autos do processo permanecerão com vista franqueada aos interessados no sítio eletrônico <https://www.portaldecompraspublicas.com.br/>.

9. DAS INFRAÇÕES ADMINISTRATIVAS E SANÇÕES

9.1. Comete infração administrativa, nos termos da lei, o licitante que, com dolo ou culpa:

9.1.1. deixar de entregar a documentação exigida para o certame ou não entregar qualquer documento que tenha sido solicitado pela agente de contratação durante o certame;

9.1.2. Salvo em decorrência de fato superveniente devidamente justificado, não mantiver a proposta em especial quando:

9.1.2.1. não enviar a proposta adequada ao último lance ofertado ou após a negociação;

9.1.2.2. recusar-se a enviar o detalhamento da proposta quando exigível;

9.1.2.3. pedir para ser desclassificado quando encerrada a etapa competitiva; ou

9.1.2.4. deixar de apresentar amostra;

9.1.2.5. apresentar proposta ou amostra em desacordo com as especificações do edital;

9.1.3. não celebrar o contrato ou não entregar a documentação exigida para a contratação, quando convocado dentro do prazo de validade de sua proposta;

9.1.3.1. recusar-se, sem justificativa, a assinar o contrato ou a ata de registro de preço, ou a aceitar ou retirar o instrumento equivalente no prazo estabelecido pela Administração;

9.1.4. apresentar declaração ou documentação falsa exigida para o certame ou prestar declaração falsa durante a licitação;

9.1.5. fraudar a licitação;

9.1.6. comportar-se de modo inidôneo ou cometer fraude de qualquer natureza, em especial quando:

9.1.6.1. agir em conluio ou em desconformidade com a lei;

9.1.6.2. induzir deliberadamente a erro no julgamento;

9.1.6.3. apresentar amostra falsificada ou deteriorada;



Prefeitura Municipal Boa Vista do Cadeado RS Departamento de Licitações

*Criação: Lei nº 10.739, de 16/04/1996 – DOE nº 73, de 17/04/1996
AV. Cinco Irmão, nº 1130 CEP 98118-000 Fone 055 3643 1014
CNPJ: 04.216.132/0001-06*

9.1.7. praticar atos ilícitos com vistas a frustrar os objetivos da licitação

9.1.8. praticar ato lesivo previsto no art. 5º da Lei n.º 12.846, de 2013.

9.2. Com fulcro na Lei nº 14.133, de 2021, a Administração poderá, garantida a prévia defesa, aplicar aos licitantes e/ou adjudicatários as seguintes sanções, sem prejuízo das responsabilidades civil e criminal:

9.2.1. advertência;

9.2.2. multa;

9.2.3. impedimento de licitar e contratar e

9.2.4. declaração de inidoneidade para licitar ou contratar, enquanto perdurarem os motivos determinantes da punição ou até que seja promovida sua reabilitação perante a própria autoridade que aplicou a penalidade.

9.3. Na aplicação das sanções serão considerados:

9.3.1. a natureza e a gravidade da infração cometida.

9.3.2. as peculiaridades do caso concreto;

9.3.3. as circunstâncias agravantes ou atenuantes;

9.3.4. os danos que dela provierem para a Administração Pública;

9.3.5. a implantação ou o aperfeiçoamento de programa de integridade, conforme normas e orientações dos órgãos de controle.

9.4. A multa será recolhida em percentual de 0,5% a 30% incidente sobre o valor do contrato licitado, recolhida no prazo máximo de 5 (**cinco**) dias úteis, a contar da comunicação oficial.

9.4.1. Para as infrações previstas nos itens 9.1.1, 9.1.2 e 9.1.3, a multa será de 0,5% a 15% do valor do contrato licitado.

9.4.2. Para as infrações previstas nos itens 9.1.4, 9.1.5, 9.1.6, 9.1.7 e 9.1.8, a multa será de 15% a 30% do valor do contrato licitado.

9.5. As sanções de advertência, impedimento de licitar e contratar e declaração de inidoneidade para licitar ou contratar poderão ser aplicadas, cumulativamente ou não, à penalidade de multa.

9.6. Na aplicação da sanção de multa será facultada a defesa do interessado no prazo de 15 (quinze) dias úteis, contado da data de sua intimação.

9.7. A sanção de impedimento de licitar e contratar será aplicada ao responsável em decorrência das infrações administrativas relacionadas nos itens 9.1.1, 9.1.2 e 9.1.3, quando não se justificar a imposição de penalidade mais grave, e impedirá o responsável de licitar e



Prefeitura Municipal Boa Vista do Cadeado RS Departamento de Licitações

*Criação: Lei nº 10.739, de 16/04/1996 – DOE nº 73, de 17/04/1996
AV. Cinco Irmão, nº 1130 CEP 98118-000 Fone 055 3643 1014
CNPJ: 04.216.132/0001-06*

contratar no âmbito da Administração Pública direta Municipal de Boa Vista do Cadeado, pelo prazo máximo de 3 (três) anos.

9.8. Poderá ser aplicada ao responsável a sanção de declaração de inidoneidade para licitar ou contratar, em decorrência da prática das infrações dispostas nos itens 9.1.4, 9.1.5, 9.1.6, 9.1.7 e 9.1.8, bem como pelas infrações administrativas previstas nos itens 9.1.1, 9.1.2 e 9.1.3 que justifiquem a imposição de penalidade mais grave que a sanção de impedimento de licitar e contratar, cuja duração observará o prazo previsto no art. 156, §5º, da Lei n.º 14.133/2021.

9.9. A recusa injustificada do adjudicatário em assinar o contrato ou a ata de registro de preço, ou em aceitar ou retirar o instrumento equivalente no prazo estabelecido pela Administração, descrita no item 9.1.3, caracterizará o descumprimento total da obrigação assumida e o sujeitará às penalidades e à imediata perda da garantia de proposta em favor do órgão ou entidade promotora da licitação.

9.10. A apuração de responsabilidade relacionadas às sanções de impedimento de licitar e contratar e de declaração de inidoneidade para licitar ou contratar demandará a instauração de processo de responsabilização a ser conduzido por comissão composta por 2 (dois) ou mais servidores estáveis, que avaliará fatos e circunstâncias conhecidos e intimará o licitante ou o adjudicatário para, no prazo de 15 (quinze) dias úteis, contado da data de sua intimação, apresentar defesa escrita e especificar as provas que pretenda produzir.

9.11. Caberá recurso no prazo de 15 (quinze) dias úteis da aplicação das sanções de advertência, multa e impedimento de licitar e contratar, contado da data da intimação, o qual será dirigido à autoridade que tiver proferido a decisão recorrida, que, se não a reconsiderar no prazo de 5 (cinco) dias úteis, encaminhará o recurso com sua motivação à autoridade superior, que deverá proferir sua decisão no prazo máximo de 20 (vinte) dias úteis, contado do recebimento dos autos.

9.12. Caberá a apresentação de pedido de reconsideração da aplicação da sanção de declaração de inidoneidade para licitar ou contratar no prazo de 15 (quinze) dias úteis, contado da data da intimação, e decidido no prazo máximo de 20 (vinte) dias úteis, contado do seu recebimento.

9.13. O recurso e o pedido de reconsideração terão efeito suspensivo do ato ou da decisão recorrida até que sobrevenha decisão final da autoridade competente.

9.14. A aplicação das sanções previstas neste edital não exclui, em hipótese alguma, a obrigação de reparação integral dos danos causados à Administração Pública Municipal de Boa Vista do Cadeado.



Prefeitura Municipal Boa Vista do Cadeado RS Departamento de Licitações

*Criação: Lei nº 10.739, de 16/04/1996 – DOE nº 73, de 17/04/1996
AV. Cinco Irmão, nº 1130 CEP 98118-000 Fone 055 3643 1014
CNPJ: 04.216.132/0001-06*

10. DA IMPUGNAÇÃO AO EDITAL E DO PEDIDO DE ESCLARECIMENTO

10.1. Qualquer pessoa é parte legítima para impugnar este Edital por irregularidade na aplicação da [Lei nº 14.133, de 2021](#), devendo protocolar o pedido até 3 (três) dias úteis antes da data da abertura do certame.

10.2. A resposta à impugnação ou ao pedido de esclarecimento será divulgado em sítio eletrônico oficial no prazo de até 3 (três) dias úteis, limitado ao último dia útil anterior à data da abertura do certame.

10.3. A impugnação e o pedido de esclarecimento poderão ser realizados por forma eletrônica, pelos seguintes meios: no e-mail do setor compras201330@gmail.com ou via sistema eletrônico no site <https://www.portaldecompraspublicas.com.br>.

10.4. As impugnações e pedidos de esclarecimentos não suspendem os prazos previstos no certame.

10.5. Acolhida a impugnação, será definida e publicada nova data para a realização do certame.

11. DAS DISPOSIÇÕES GERAIS

11.1. Será divulgada ata da sessão pública no sistema eletrônico.

11.2. Não havendo expediente ou ocorrendo qualquer fato superveniente que impeça a realização do certame na data marcada, a sessão será automaticamente transferida para o primeiro dia útil subsequente, no mesmo horário anteriormente estabelecido, desde que não haja comunicação em contrário, pela Agente de Contratação/Comissão.

11.3. Todas as referências de tempo no Edital, no aviso e durante a sessão pública observarão o horário de Brasília - DF.

11.4. A homologação do resultado desta licitação não implicará direito à contratação.

11.5. As normas disciplinadoras da licitação serão sempre interpretadas em favor da ampliação da disputa entre os interessados, desde que não comprometam o interesse da Administração, o princípio da isonomia, a finalidade e a segurança da contratação.

11.6. Os licitantes assumem todos os custos de preparação e apresentação de suas propostas e a Administração não será, em nenhum caso, responsável por esses custos, independentemente da condução ou do resultado do processo licitatório.

11.7. Na contagem dos prazos estabelecidos neste Edital e seus Anexos, excluir-se-á o dia do início e incluir-se-á o do vencimento. Só se iniciam e vencem os prazos em dias de expediente na Administração.



Prefeitura Municipal Boa Vista do Cadeado RS Departamento de Licitações

Criação: Lei nº 10.739, de 16/04/1996 – DOE nº 73, de 17/04/1996
AV. Cinco Irmão, nº 1130 CEP 98118-000 Fone 055 3643 1014
CNPJ: 04.216.132/0001-06

11.8. O desatendimento de exigências formais não essenciais não importará o afastamento do licitante, desde que seja possível o aproveitamento do ato, observados os princípios da isonomia e do interesse público.

11.9. Em caso de divergência entre disposições deste Edital e de seus anexos ou demais peças que compõem o processo, prevalecerá as deste Edital.

11.10. O Edital e seus anexos estão disponíveis, na íntegra, no Portal Nacional de Contratações Públicas (PNCP), no site <https://www.portaldecompraspublicas.com.br> e no endereço eletrônico <https://boavistadocadeado.rs.gov.br/licitacao>

11.11. Integram este Edital, para todos os fins e efeitos, os seguintes anexos:

11.11.1. ANEXO I – Projeto Básico;

11.11.1.1. Apêndices do Anexo I;

11.11.2. ANEXO II – Minuta de Termo de Contrato.

Boa Vista do Cadeado, 14 de março de 2025.

João Paulo Beltrão dos Santos
Prefeito Municipal

Este edital se encontra examinado e aprovado em seus requisitos formais pela Assessoria de Legislação Municipal. Em: ____/____/2025.

Rafael de Aguiar Fagundes
OAB/RS nº 118.218



Prefeitura Municipal Boa Vista do Cadeado
Departamento de Licitações e Compras

Criação: Lei nº 10.739, de 16/04/1996 – DOE nº 73, de 17/04/1996
Av. Cinco Irmãos, nº 1130 - CEP 98118-000 - Fone: 055 3643 1014
CNPJ: 04.216.132/0001-06

PROJETO BÁSICO

1. OBJETO

1.1. Contratação de empresa especializada para realizar a perfuração de poço artesiano tubular profundo na área urbana do município, assim como realizar a construção e instalação de 3 (três) reservatórios de água metálicos e de 3 (três) torres metálicas que deverão ser construídos na Escola Municipal de Ensino Fundamental Carlos Gama e na Rede de Água Brasil, localizados no Distrito Ponte Queimada; bem como no Centro Cultural, localizado no Distrito Cadeado, todos no interior do município de Boa Vista do Cadeado.

1.2. O objeto da licitação tem a natureza de serviço de engenharia.

1.3. Os quantitativos e respectivos códigos dos itens são os discriminados no anexo do Projeto Básico.

1.4. O regime de execução do contrato será o de empreitada por preço global por lote.

1.5. A contratação do objeto licitado será efetivada mediante formalização de Contrato e em conformidade com a legislação pertinente.

2. VIGÊNCIA E PRORROGAÇÃO

2.1. O prazo de vigência da contratação é de 4 (quatro) meses contados da data de assinatura do contrato, na forma do artigo 111 da Lei nº 14.133, de 2021.

2.2. O prazo de vigência do contrato é o prazo previsto para as partes cumprirem as prestações que lhes incumbem, e corresponde:

a. prazo de execução: de 2 (dois) meses, conforme cronograma;

b. emissão dos termos de recebimento provisório e definitivo: de 2 (dois) meses.

3. NECESSIDADE DA CONTRATAÇÃO

A contratação de empresa para a execução do serviço, com fornecimento de materiais e mão-de-obra, justifica-se em razão da necessidade de fornecimento de água potável para a população, bem como com o fim de viabilizar e suportar o crescimento populacional e a expansão das áreas rurais, garantindo que a infraestrutura hídrica acompanhe as demandas crescentes.

4. DESCRIÇÃO DA SOLUÇÃO

A solução para este objeto é contratar empresa para realizar a construção e instalação de um reservatório de água e torre metálica, tendo em vista que, por se tratar



Prefeitura Municipal Boa Vista do Cadeado **Departamento de Licitações e Compras**

Criação: Lei nº 10.739, de 16/04/1996 – DOE nº 73, de 17/04/1996
Av. Cinco Irmãos, nº 1130 - CEP 98118-000 - Fone: 055 3643 1014
CNPJ: 04.216.132/0001-06

de serviço de engenharia se faz necessário a utilização de mão de obra especializada, bem como de profissionais registrados nos órgãos de classe competentes.

5. DA CLASSIFICAÇÃO DO OBJETO E FORMA DE SELEÇÃO DO FORNECEDOR

- 5.1. Trata-se de serviço de engenharia a ser contratada mediante licitação, na modalidade Concorrência.
- 5.2. A execução do contrato não gerará vínculo empregatício entre os empregados da Contratada e a Administração, vedando-se qualquer relação entre estes que caracterize pessoalidade e subordinação direta.
- 5.3. O modo de disputa será ABERTO.
- 5.4. O critério de julgamento da proposta é o MENOR preço.

6. REQUISITOS DA CONTRATAÇÃO

- 6.1. A contratada deverá seguir o disposto neste Projeto Básico e seus anexos e ainda:
 - 6.1.1. Possuir responsável técnico junto ao órgão profissional competente e possuir profissionais habilitados e experientes em suas áreas de atuação.

7. DA EXECUÇÃO

O serviço deverá ser executado conforme o disposto no Memorial Descritivo que se encontra anexo a este Projeto.

8. VISTORIA PARA A LICITAÇÃO

- 8.1. A realização da vistoria será facultativa.
- 8.2. Para o correto dimensionamento e elaboração de sua proposta, o licitante poderá realizar vistoria nas instalações do local, acompanhado por servidor designado para esse fim, de segunda à sexta-feira, das 08 horas às 12 horas e das 13 horas às 17 horas, devendo o agendamento ser efetuado previamente pelo e-mail: adm@boavistadocadeado.rs.gov.br.
- 8.3. O prazo para vistoria iniciar-se-á no dia útil seguinte ao da publicação do Edital, estendendo-se até o dia útil anterior à data prevista para a abertura da sessão pública.
- 8.4. Para a vistoria o licitante, ou o seu representante legal, deverá estar devidamente identificado, apresentando documento de identidade civil e documento expedido pela empresa comprovando sua habilitação para a realização da vistoria.
- 8.5. Por ocasião da vistoria, ao licitante, ou ao seu representante legal, poderá ser enviada por endereço eletrônico de e-mail as informações relativas ao objeto da licitação, para que a empresa tenha condições de bem elaborar sua proposta.



Prefeitura Municipal Boa Vista do Cadeado

Departamento de Licitações e Compras

*Criação: Lei nº 10.739, de 16/04/1996 – DOE nº 73, de 17/04/1996
Av. Cinco Irmãos, nº 1130 - CEP 98118-000 - Fone: 055 3643 1014
CNPJ: 04.216.132/0001-06*

8.6. Realizada a vistoria, será emitido atestado de vistoria assinado pelo servidor responsável, o qual deverá ser apresentado pela empresa como documento de habilitação.

8.7. Para as empresas que optarem pela não realização da vistoria será exigida uma declaração emitida pelo licitante em que conste que conhece as condições locais para execução do objeto, que tem pleno conhecimento das condições e peculiaridades inerentes à natureza do serviço, assumindo total responsabilidade por este fato, e que não utilizará deste para quaisquer questionamentos futuros que ensejem desavenças técnicas ou financeiras com a contratante.

8.8. A não realização da vistoria, não poderá embasar posteriores alegações de desconhecimento das instalações, dúvidas ou esquecimentos de quaisquer detalhes dos locais da prestação dos serviços, devendo a licitante vencedora assumir os ônus dos serviços decorrentes.

9. OBRIGAÇÕES DA CONTRATANTE

9.1. Exigir o cumprimento de todas as obrigações assumidas pela Contratada, de acordo com as cláusulas contratuais e os termos de sua proposta;

9.2. Exercer o acompanhamento e a fiscalização dos serviços de engenharia, por servidor ou comissão especialmente designada, anotando em registro próprio as falhas detectadas, indicando dia, mês e ano, bem como o nome dos empregados eventualmente envolvidos, encaminhando os apontamentos à autoridade competente para as providências cabíveis;

9.3. Notificar a Contratada por escrito da ocorrência de eventuais imperfeições, falhas ou irregularidades constatadas no curso da execução, fixando prazo para a sua correção, certificando-se de que as soluções por ela propostas sejam as mais adequadas;

9.4. Pagar à Contratada o valor contratado, conforme cronograma físico-financeiro ou executado;

9.5. Efetuar as retenções tributárias devidas sobre o valor da fatura de serviços da Contratada;

9.6. Não praticar atos de ingerência na administração da Contratada, tais como:

9.6.1. exercer o poder de mando sobre os empregados da Contratada, devendo reportar-se somente aos prepostos ou responsáveis por ela indicados, exceto quando o objeto da contratação prever o atendimento direto;

9.6.2. Direcionar a contratação de pessoas para trabalhar nas empresas Contratadas;

9.6.3. Promover ou aceitar o desvio de funções dos trabalhadores da Contratada, mediante a utilização destes em atividades distintas daquelas previstas no objeto da contratação e em relação à função específica para a qual o trabalhador foi contratado; e

9.6.4. Considerar os trabalhadores da Contratada como colaboradores eventuais do próprio órgão ou entidade responsável pela contratação, especialmente para efeito de concessão de diárias e passagens.

9.7. Fornecer por escrito as informações necessárias para a correta execução contratual.

9.8. Realizar avaliações periódicas da qualidade do serviço prestado após seu recebimento;

9.9. Cientificar o órgão de representação judicial da Prefeitura de Boa Vista do Cadeado para adoção das medidas cabíveis quando do descumprimento das obrigações pela Contratada;

10. OBRIGAÇÕES DA CONTRATADA

10.1. Executar o contrato conforme especificações deste Projeto Básico e de sua proposta, com a alocação dos empregados necessários ao perfeito cumprimento das cláusulas contratuais,



Prefeitura Municipal Boa Vista do Cadeado

Departamento de Licitações e Compras

Criação: Lei nº 10.739, de 16/04/1996 – DOE nº 73, de 17/04/1996
Av. Cinco Irmãos, nº 1130 - CEP 98118-000 - Fone: 055 3643 1014
CNPJ: 04.216.132/0001-06

além de fornecer e utilizar os materiais e equipamentos, ferramentas e utensílios necessários, na qualidade e quantidade mínimas especificadas neste Projeto Básico e em sua proposta;

10.2. Reparar, corrigir, remover ou substituir, às suas expensas, no total ou em parte, no prazo fixado pelo fiscal do contrato, as obras efetuadas em que se verificarem vícios, defeitos ou incorreções resultantes da execução ou dos materiais empregados;

10.3. Responsabilizar-se pelos vícios e danos decorrentes da execução do objeto, de acordo com os artigos 14 e 17 a 27, do Código de Defesa do Consumidor (Lei nº 8.078, de 1990), ficando a Contratante autorizada a descontar da garantia prestada, caso exigida no edital, ou dos pagamentos devidos à Contratada, o valor correspondente aos danos sofridos;

10.3.1. A responsabilidade de que trata o subitem anterior inclui a reparação por todo e qualquer dano causado ao Município, devendo, em qualquer caso, a contratada ressarcir imediatamente a Administração em sua integralidade;

10.4. Responsabilizar-se-á integral e isoladamente, cível e criminalmente, por todos os danos causados a terceiros, a integrantes da Administração e a empregados e/ou prepostos seus, bem como, por todos e quaisquer danos pelos mesmos sofridos em razão de ação ou omissão sua, na prestação dos serviços, garantindo ao Município direito regressivo por tudo o que acaso tenha que dispendar em sendo isolada ou solidariamente responsabilizado, incluindo honorários periciais, advocatícios e custas processuais.

10.5. Utilizar empregados habilitados e com conhecimentos básicos do objeto a ser executado, em conformidade com as normas e determinações em vigor;

10.6. Quando não for possível a verificação da regularidade no Sistema de Cadastro de Fornecedores – SICAF ou em outro sítio oficial, a empresa contratada deverá entregar ao setor responsável pela fiscalização do contrato, até o dia trinta do mês seguinte ao da prestação dos serviços, os seguintes documentos: 1) prova de regularidade relativa à Seguridade Social; 2) certidão conjunta relativa aos tributos federais e à Dívida Ativa da União; 3) certidões que comprovem a regularidade perante as Fazendas Estadual, Distrital e Municipal do domicílio ou sede do contratado; 4) Certidão de Regularidade do FGTS – CRF; e 5) Certidão Negativa de Débitos Trabalhistas – CNDT;

10.7. Responsabilizar-se pelo cumprimento das obrigações previstas em Acordo, Convenção, Dissídio Coletivo de Trabalho ou equivalentes das categorias abrangidas pelo contrato, por todas as obrigações trabalhistas, sociais, previdenciárias, tributárias e as demais previstas em legislação específica, cuja inadimplência não transfere a responsabilidade à Contratante;

10.8. Responsabilizar-se-á ainda isolada e exclusivamente:

10.8.1. Por todos os encargos trabalhistas, fundiários e previdenciários, cíveis e criminais decorrentes dos contratos de trabalho e/ou cíveis que firmar para a consecução dos serviços, assim como pelo estrito respeito às normas de saúde, higiene e segurança.

10.8.2. Por despesas e providências necessárias à inscrição do serviço junto aos órgãos e repartições competentes, pagamento do seguro de responsabilidade civil e pagamento das multas eventualmente aplicadas por quaisquer autoridades federais, estaduais ou municipais, em consequência do fato imputado à Contratada e/ou ao seu respectivo pessoal.

10.8.3. Pela manutenção de seguro de acidente do trabalho de todos os operários e empregados em serviço, bem como visitantes, fiscalização e fornecedores que adentrarem no canteiro dos serviços.

10.8.4. Por quaisquer acidentes no trabalho de execução dos serviços contratados, por



Prefeitura Municipal Boa Vista do Cadeado

Departamento de Licitações e Compras

Criação: Lei nº 10.739, de 16/04/1996 – DOE nº 73, de 17/04/1996
Av. Cinco Irmãos, nº 1130 - CEP 98118-000 - Fone: 055 3643 1014
CNPJ: 04.216.132/0001-06

uso das patentes registradas, por danos resultantes de caso de fortuito ou força maior, bem como as indenizações que possam vir a ser devidas a terceiros, por fatos oriundos dos serviços contratados, mesmo que ocorridos na via pública.

10.8.5. Assumir inteira responsabilidade pelas obrigações fiscais decorrentes da execução do presente contrato.

10.9. Obedecer às normas de segurança e higiene no trabalho e o fornecimento de todo o equipamento de proteção individual - EPI, inclusive vestimenta de trabalho, e de todo o equipamento de proteção coletiva - EPC, necessários ao pessoal e utilizados na prestação dos serviços.

10.10. Executar o serviço atendendo taxativamente aos projetos, memoriais, especificações, planilhas de orçamento e cronograma físico-financeiro, observando em toda a respectiva extensão, as disponibilidades legais aplicáveis à espécie, as normas da ABNT, e as diretrizes e preceitos emergentes do Conselho Profissional competente.

10.11. Permitir e facilitar a fiscalização do Contratante, a inspeção ao local dos serviços, em qualquer dia e hora, devendo prestar todos os informes e esclarecimentos solicitados.

10.12. Manter, na direção do serviço, o profissional habilitado como responsável técnico que firmou a Anotação de Responsabilidade Técnica (ART) pelo mesmo, na forma de legislação vigente.

10.13. Substituir, sempre que exigido pela fiscalização, o profissional cuja atuação, permanência ou comportamento for prejudicial, inconveniente ou insatisfatório para a execução dos serviços.

10.14. Fornecer e colocar placa no canteiro de serviços, de conformidade com o exigido pelos órgãos de fiscalização e licenciamento.

10.15. Destinar local apropriado, nas proximidades do serviço, para a guarda dos projetos, diário da obra e demais documentos pertinentes, de igual sorte que no local da mesma, manterá responsável técnico que possa realizar as devidas anotações no diário de obra e prestar todos os esclarecimentos que sobre ela forem solicitados.

10.16. Empreender vigilância ininterrupta no canteiro de serviços, sendo de sua responsabilidade, independentemente de culpa, toda e qualquer perda de materiais, equipamentos, etc., resultante de roubo, furto, atos de vandalismo, ou qualquer outro fato de natureza semelhante, que venha a ocorrer no canteiro de serviços.

10.17. Providenciar a sinalização do trânsito no local dos serviços, fornecendo, distribuindo e mantendo todo o material necessário para tanto.

10.18. Respeitar as propriedades circunvizinhas ao empreendimento, de tal sorte que não sofram qualquer dano em razão do mesmo.

10.19. Remover o entulho e os materiais não utilizados na execução dos serviços, durante toda sua execução, mantendo limpas as instalações e o canteiro de serviços.

10.20. Realizar teste de todos os equipamentos e instalações, de sorte que se mantenham em perfeito estado de funcionamento.

10.21. Executar, imediatamente, os reparos que se fizerem necessários nos serviços de sua responsabilidade ou pagar, em dobro, o custo desses reparos, se o Contratante os fizer independente das penalidades cabíveis.

10.22. Refazer às suas expensas, quaisquer obras e serviços executados em desobediência às Normas Técnicas vigentes.

10.23. Manter durante toda a execução do contrato, em compatibilidade com as obrigações por ele assumidas, todas as condições de habilitação e qualificação exigidas na licitação.

10.24. Comunicar ao Fiscal do contrato, no prazo de 24 (vinte e quatro) horas, qualquer ocorrência anormal ou acidente que se verifique no local dos serviços.

10.25. Prestar todo esclarecimento ou informação solicitada pela Contratante ou por seus prepostos, garantindo-lhes o acesso, a qualquer tempo, ao local dos trabalhos, bem como aos documentos relativos à execução do empreendimento.



Prefeitura Municipal Boa Vista do Cadeado **Departamento de Licitações e Compras**

Criação: Lei nº 10.739, de 16/04/1996 – DOE nº 73, de 17/04/1996
Av. Cinco Irmãos, nº 1130 - CEP 98118-000 - Fone: 055 3643 1014
CNPJ: 04.216.132/0001-06

- 10.26. Paralisar, por determinação da Contratante, qualquer atividade que não esteja sendo executada de acordo com a boa técnica ou que ponha em risco a segurança de pessoas ou bens de terceiros.
- 10.27. Promover a organização técnica e administrativa dos serviços, de modo a conduzi-los eficaz e eficientemente, de acordo com os documentos e especificações que integram este Projeto Básico, no prazo determinado.
- 10.28. Conduzir os trabalhos com estrita observância às normas da legislação pertinente, cumprindo as determinações dos Poderes Públicos, mantendo sempre limpo o local dos serviços e nas melhores condições de segurança, higiene e disciplina.
- 10.29. Submeter previamente, por escrito, à Contratante, para análise e aprovação, quaisquer mudanças nos métodos executivos que fujam às especificações do memorial descritivo.
- 10.30. Não permitir a utilização de qualquer trabalho do menor de dezesseis anos, exceto na condição de aprendiz para os maiores de quatorze anos; nem permitir a utilização do trabalho do menor de dezoito anos em trabalho noturno, perigoso ou insalubre;
- 10.31. Cumprir, durante todo o período de execução do contrato, a reserva de cargos prevista em lei para pessoa com deficiência ou para reabilitado da Previdência Social, bem como as regras de acessibilidade previstas na legislação.
- 10.32. Guardar sigilo sobre todas as informações obtidas em decorrência do cumprimento do contrato;
- 10.33. Arcar com o ônus decorrente de eventual equívoco no dimensionamento dos quantitativos de sua proposta, inclusive quanto aos custos variáveis decorrentes de fatores futuros e incertos, tais como os valores providos com o quantitativo de vale transporte, devendo complementá-los, caso o previsto inicialmente em sua proposta não seja satisfatório para o atendimento do objeto da licitação;
- 10.34. Cumprir, além dos postulados legais vigentes de âmbito federal, estadual ou municipal, as normas de segurança da Contratante;
- 10.35. Prestar os serviços dentro dos parâmetros e rotinas estabelecidos, fornecendo todos os materiais, equipamentos e utensílios em quantidade, qualidade e tecnologia adequadas, com a observância às recomendações aceitas pela boa técnica, normas e legislação;
- 10.36. Manter os empregados nos horários predeterminados pela Contratante;
- 10.37. Apresentar os empregados devidamente identificados por meio de crachá;
- 10.38. Apresentar à Contratante, quando for o caso, a relação nominal dos empregados que adentrarão no órgão para a execução do serviço;
- 10.39. Atender às solicitações da Contratante quanto à substituição dos empregados alocados, no prazo fixado pela fiscalização do contrato, nos casos em que ficar constatado descumprimento das obrigações relativas à execução do serviço, conforme descrito neste Projeto Básico;
- 10.40. Manter preposto aceito pela Contratante nos horários e locais de prestação de serviço para representá-la na execução do contrato com capacidade para tomar decisões compatíveis com os compromissos assumidos;
- 10.41. Instruir os seus empregados, quanto à prevenção de incêndios nas áreas da Contratante;
- 10.42. Instruir seus empregados quanto à necessidade de acatar as Normas Internas da Contratante;



Prefeitura Municipal Boa Vista do Cadeado
Departamento de Licitações e Compras

Criação: Lei nº 10.739, de 16/04/1996 – DOE nº 73, de 17/04/1996
Av. Cinco Irmãos, nº 1130 - CEP 98118-000 - Fone: 055 3643 1014
CNPJ: 04.216.132/0001-06

- 10.43. Instruir seus empregados a respeito das atividades a serem desempenhadas, alertando-os a não executarem atividades não abrangidas pelo contrato, devendo a Contratada relatar à Contratante toda e qualquer ocorrência neste sentido, a fim de evitar desvio de função;
- 10.44. Providenciar junto ao CREA e/ou ao CAU-BR as Anotações e Registros de Responsabilidade Técnica referentes ao objeto do contrato e especialidades pertinentes, nos termos das normas pertinentes (Leis ns. 6.496/77 e 12.378/2010);
- 10.45. Obter junto aos órgãos competentes, conforme o caso, as licenças necessárias e demais documentos e autorizações exigíveis, na forma da legislação aplicável;
- 10.46. Elaborar o Diário de Obra, incluindo diariamente, pelo Engenheiro preposto responsável, as informações sobre o andamento do empreendimento, tais como, número de funcionários, de equipamentos, condições de trabalho, condições meteorológicas, serviços executados, registro de ocorrências e outros fatos relacionados, bem como os comunicados à Fiscalização e situação das atividades em relação ao cronograma previsto.
- 10.47. Refazer, às suas expensas, os trabalhos executados em desacordo com o estabelecido no instrumento contratual, neste Projeto Básico e seus anexos, bem como substituir aqueles realizados com materiais defeituosos ou com vício de construção, pelo prazo de 05 (cinco) anos, contado da data de emissão do Termo de Recebimento Definitivo.
- 10.48. Responder por qualquer acidente de trabalho na execução dos serviços, por uso indevido de patentes registradas em nome de terceiros, por qualquer causa de destruição, danificação, defeitos ou incorreções dos serviços ou dos bens da Contratante, de seus funcionários ou de terceiros, ainda que ocorridos em via pública junto à obra.
- 10.49. Realizar, conforme o caso, por meio de laboratórios previamente aprovados pela fiscalização e sob suas custas, os testes, ensaios, exames e provas necessárias ao controle de qualidade dos materiais, serviços e equipamentos a serem aplicados nos trabalhos, conforme procedimento previsto neste Projeto Básico e demais documentos anexos;
- 10.50. Cumprir o Acordo, Dissídio, Convenção Coletiva ou equivalente, relativo à categoria profissional abrangida no contrato bem como da legislação em vigor e não havendo na região Acordo, Dissídio ou Convenção Coletiva relativa à categoria profissional abrangida no contrato, garantir os direitos trabalhistas, fixado em regulamento de trabalho ou profissão de natureza similar da região mais próxima;
- 10.51. Aceitar que a Administração Pública não se vincula às disposições contidas em Acordos, Dissídios ou Convenções Coletivas que tratem de pagamento de participação dos trabalhadores nos lucros ou resultados da empresa contratada, de matéria não trabalhista, ou que estabeleçam direitos não previstos em lei, tais como valores ou índices obrigatórios de encargos sociais ou previdenciários, bem como de preços para os insumos relacionados ao exercício da atividade;
- 10.52. Aceitar a rescisão do contrato por ato unilateral e escrito da contratante e a aplicação das penalidades cabíveis para os casos do não pagamento dos salários e demais verbas trabalhistas, bem como pelo não recolhimento das contribuições sociais, previdenciárias e para com o Fundo de Garantia do Tempo de Serviço (FGTS), em relação aos empregados da contratada que efetivamente participarem da execução do contrato;
- 10.53. Reconhecer sua responsabilidade exclusiva da contratada sobre a quitação dos encargos trabalhistas e sociais decorrentes do contrato;
- 10.54. Aceitar, em caso de descumprimento da obrigação acima, a retenção do pagamento da fatura mensal, em valor proporcional ao inadimplemento, até que a situação seja regularizada e



Prefeitura Municipal Boa Vista do Cadeado Departamento de Licitações e Compras

*Criação: Lei nº 10.739, de 16/04/1996 – DOE nº 73, de 17/04/1996
Av. Cinco Irmãos, nº 1130 - CEP 98118-000 - Fone: 055 3643 1014
CNPJ: 04.216.132/0001-06*

não havendo quitação das obrigações por parte da contratada no prazo de quinze dias, aceitar que contratante efetue o pagamento das obrigações diretamente aos empregados da contratada que tenham participado da execução dos serviços objeto do contrato;

10.55. Observar os preceitos da legislação sobre a jornada de trabalho, conforme a categoria profissional;

10.56. Elaborar “as built”, ao final da obra, em conformidade com a NBR 14645-1:2001 da ABNT.

10.57. Após a assinatura do contrato, a contratada deverá participar de reunião inicial com a contratante para apresentação do plano de fiscalização, que conterà informações acerca das obrigações contratuais, dos mecanismos de fiscalização, das estratégias para execução do objeto, do plano complementar de execução da contratada, quando houver, do método de aferição dos resultados e das sanções aplicáveis, dentre outros.

11. Sustentabilidade

11.1. Além dos critérios de sustentabilidade eventualmente inseridos na descrição do objeto, devem ser atendidos os seguintes requisitos, que se baseiam no Guia Nacional de Contratações Sustentáveis:

11.1.1. Utilizar somente matéria-prima florestal procedente, nos termos do artigo 11 do Decreto nº 5.975, de 2006, de:

- (a) manejo florestal, realizado por meio de Plano de Manejo Florestal Sustentável - PMFS devidamente aprovado pelo órgão competente do Sistema Nacional do Meio Ambiente - SISNAMA;
- (b) supressão da vegetação natural, devidamente autorizada pelo órgão competente do Sistema Nacional do Meio Ambiente - SISNAMA;
- (c) florestas plantadas; e
- (d) outras fontes de biomassa florestal, definidas em normas específicas do órgão ambiental competente.

11.1.2. Observar as diretrizes, critérios e procedimentos para a gestão dos resíduos da construção civil estabelecidos na Resolução nº 307, de 05/07/2002, com as alterações posteriores, do Conselho Nacional de Meio Ambiente - CONAMA, nos seguintes termos:

11.1.2.1. Nos termos dos artigos 3º e 10º da Resolução CONAMA nº 307, de 05/07/2002, a CONTRATADA deverá providenciar a destinação ambientalmente adequada dos resíduos da construção civil originários da contratação, obedecendo, no que couber, aos seguintes procedimentos:

- a) resíduos Classe A (reutilizáveis ou recicláveis como agregados): deverão ser reutilizados ou reciclados na forma de agregados, ou encaminhados a aterros de resíduos classe A de preservação de material para usos futuros;
- b) resíduos Classe B (recicláveis para outras destinações): deverão ser reutilizados, reciclados ou encaminhados a áreas de armazenamento temporário, sendo dispostos de modo a permitir a sua utilização ou reciclagem futura;
- c) resíduos Classe C (para os quais não foram desenvolvidas tecnologias ou aplicações economicamente viáveis que permitam a sua reciclagem/recuperação): deverão ser armazenados, transportados e destinados em conformidade com as normas técnicas específicas;



Prefeitura Municipal Boa Vista do Cadeado

Departamento de Licitações e Compras

*Criação: Lei nº 10.739, de 16/04/1996 – DOE nº 73, de 17/04/1996
Av. Cinco Irmãos, nº 1130 - CEP 98118-000 - Fone: 055 3643 1014
CNPJ: 04.216.132/0001-06*

d) resíduos Classe D (perigosos, contaminados ou prejudiciais à saúde): deverão ser armazenados, transportados, reutilizados e destinados em conformidade com as normas técnicas específicas.

11.1.3. Em nenhuma hipótese a Contratada poderá dispor os resíduos originários da contratação em aterros de resíduos sólidos urbanos, áreas de “bota fora”, encostas, corpos d’água, lotes vagos e áreas protegidas por Lei, bem como em áreas não licenciadas;

11.1.4. Observar as seguintes diretrizes de caráter ambiental:

11.1.4.1. Qualquer instalação, equipamento ou processo, situado em local fixo, que libere ou emita matéria para a atmosfera, por emissão pontual ou fugitiva, utilizado na execução contratual, deverá respeitar os limites máximos de emissão de poluentes admitidos na Resolução CONAMA nº 382, de 26/12/2006, e legislação correlata, de acordo com o poluente e o tipo de fonte;

11.1.4.2. Na execução contratual, conforme o caso, a emissão de ruídos não poderá ultrapassar os níveis considerados aceitáveis pela Norma NBR-10.151 - Avaliação do Ruído em Áreas Habitadas visando o conforto da comunidade, da Associação Brasileira de Normas Técnicas - ABNT, ou aqueles estabelecidos na NBR-10.152 - Níveis de Ruído para conforto acústico, da Associação Brasileira de Normas Técnicas - ABNT, nos termos da Resolução CONAMA nº 01, de 08/03/90, e legislação correlata.

12. DA SUBCONTRATAÇÃO

É vedada a subcontratação total ou parcial do objeto contratado.

13. CONTROLE E FISCALIZAÇÃO DA EXECUÇÃO

13.1. O contrato deverá ser executado fielmente pelas partes, de acordo com as cláusulas avençadas e as normas da Lei nº 14.133, de 2021 e cada parte responderá pelas consequências de sua inexecução total ou parcial.

13.2. Em caso de impedimento, ordem de paralisação ou suspensão do contrato, o cronograma de execução será prorrogado automaticamente pelo tempo correspondente, anotadas tais circunstâncias mediante simples apostila.

13.3. As comunicações entre o órgão e a contratada devem ser realizadas por escrito sempre que o ato exigir tal formalidade, admitindo-se o uso de mensagem eletrônica para esse fim, especificamente, neste caso, por e-mail.

13.4. O órgão poderá convocar representante da empresa para adoção de providências que devam ser cumpridas de imediato.

13.5. Após a assinatura do Contrato, o órgão ou entidade poderá convocar o representante da empresa contratada para reunião inicial para apresentação do plano de fiscalização, que conterà informações acerca das obrigações contratuais, dos mecanismos de fiscalização, das estratégias para execução do objeto, do plano complementar de execução da contratada, quando houver, do método de aferição dos resultados e das sanções aplicáveis, dentre outros.



Prefeitura Municipal Boa Vista do Cadeado

Departamento de Licitações e Compras

*Criação: Lei nº 10.739, de 16/04/1996 – DOE nº 73, de 17/04/1996
Av. Cinco Irmãos, nº 1130 - CEP 98118-000 - Fone: 055 3643 1014
CNPJ: 04.216.132/0001-06*

13.6. O acompanhamento e a fiscalização da execução do contrato consistem na verificação da conformidade da prestação dos serviços, dos materiais, técnicas e equipamentos empregados, de forma a assegurar o perfeito cumprimento do ajuste, que serão exercidos pelo(s) fiscal(is) do contrato, ou pelos respectivos substitutos, na forma do Decreto Municipal nº 1.206, de 2024 e do artigo 117 da Lei nº 14.133, de 2021.

13.7. O fiscal do contrato acompanhará a execução do contrato, para que sejam cumpridas todas as condições estabelecidas no contrato, de modo a assegurar os melhores resultados para a Administração.

13.8. O fiscal do contrato anotará no histórico de gerenciamento do contrato todas as ocorrências relacionadas à execução do contrato, com a descrição do que for necessário para a regularização das faltas ou dos defeitos observados.

13.9. Identificada qualquer inexatidão ou irregularidade, o fiscal do contrato emitirá notificações para a correção da execução do contrato, determinando prazo para a correção.

13.10. O fiscal do contrato informará ao gestor do contrato, em tempo hábil, a situação que demandar decisão ou adoção de medidas que ultrapassem sua competência, para que adote as medidas necessárias e saneadoras, se for o caso.

13.11. No caso de ocorrências que possam inviabilizar a execução do contrato nas datas aprazadas, o fiscal do contrato comunicará o fato imediatamente ao gestor do contrato.

13.12. O fiscal do contrato comunicará ao gestor do contrato, em tempo hábil, o término do contrato sob sua responsabilidade, com vistas à tempestiva renovação ou à prorrogação contratual.

13.13. Durante a execução do objeto, fase do recebimento provisório, o fiscal designado deverá monitorar constantemente o nível de qualidade dos serviços para evitar a sua degeneração, devendo intervir para requerer à contratada a correção das faltas, falhas e irregularidades constatadas.

13.14. Na hipótese de comportamento contínuo de desconformidade da prestação do serviço em relação à qualidade exigida, bem como quando esta ultrapassar os níveis mínimos toleráveis previstos nos indicadores, além dos fatores redutores, devem ser aplicadas as sanções à contratada de acordo com as regras previstas no ato convocatório.

13.15. O fiscal poderá realizar a avaliação diária, semanal ou mensal, desde que o período escolhido seja suficiente para avaliar ou, se for o caso, aferir o desempenho e qualidade da prestação dos serviços.

13.16. A conformidade do material/técnica/equipamento a ser utilizado na execução dos serviços deverá ser verificada juntamente com o documento da Contratada que contenha a relação detalhada destes, de acordo com o estabelecido neste Projeto Básico e na proposta, informando as respectivas quantidades e especificações técnicas, tais como: marca, qualidade e forma de uso.

13.17. A fiscalização de que trata esta cláusula não exclui nem reduz a responsabilidade da Contratada, inclusive perante terceiros, por qualquer irregularidade, ainda que resultante de imperfeições técnicas, vícios redibitórios, ou emprego de material inadequado ou de qualidade inferior e, na ocorrência desta, não implica corresponsabilidade da Contratante ou de seus agentes, gestores e fiscais, de conformidade.

13.18. O fiscal do contrato verificará a manutenção das condições de habilitação da contratada, acompanhará o empenho, o pagamento, as garantias, as glosas e a formalização de



Prefeitura Municipal Boa Vista do Cadeado **Departamento de Licitações e Compras**

Criação: Lei nº 10.739, de 16/04/1996 – DOE nº 73, de 17/04/1996
Av. Cinco Irmãos, nº 1130 - CEP 98118-000 - Fone: 055 3643 1014
CNPJ: 04.216.132/0001-06

apostilamento e termos aditivos, solicitando quaisquer documentos comprobatórios pertinentes, caso necessário.

13.19. Caso ocorra descumprimento das obrigações contratuais, o fiscal do contrato atuará tempestivamente na solução do problema, reportando ao gestor do contrato para que tome as providências cabíveis, quando ultrapassar a sua competência;

13.20. A fiscalização poderá ser efetivada com base em critérios estatísticos, levando-se em consideração falhas que impactem o contrato como um todo e não apenas erros e falhas eventuais no pagamento de alguma vantagem a um determinado empregado.

13.21. A CONTRATADA poderá apresentar justificativa para a prestação do serviço com menor nível de conformidade, que poderá ser aceita pelo fiscal técnico, desde que comprovada a excepcionalidade da ocorrência, resultante exclusivamente de fatores imprevisíveis e alheios ao controle do prestador.

13.22. Na hipótese de comportamento contínuo de desconformidade da prestação do serviço em relação à qualidade exigida, bem como quando esta ultrapassar os níveis mínimos toleráveis previstos nos indicadores, além dos fatores redutores, devem ser aplicadas as sanções à CONTRATADA de acordo com as regras previstas no ato convocatório.

Gestor do Contrato

13.23. O gestor do contrato coordenará a atualização do processo de acompanhamento e fiscalização do contrato contendo todos os registros formais da execução no histórico de gerenciamento do contrato, a exemplo da ordem de serviço, do registro de ocorrências, das alterações e das prorrogações contratuais, elaborando relatório com vistas à verificação da necessidade de adequações do contrato para fins de atendimento da finalidade da administração.

13.24. O gestor do contrato acompanhará os registros realizados pelos fiscais do contrato, de todas as ocorrências relacionadas à execução do contrato e as medidas adotadas, informando, se for o caso, à autoridade superior àquelas que ultrapassarem a sua competência.

13.25. O gestor do contrato acompanhará a manutenção das condições de habilitação da contratada, para fins de empenho de despesa e pagamento, e anotará os problemas que obstem o fluxo normal da liquidação e do pagamento da despesa no relatório de riscos eventuais.

13.26. O gestor do contrato tomará providências para a formalização de processo administrativo de responsabilização para fins de aplicação de sanções, a ser conduzido pela comissão de que trata o art. 158 da Lei nº 14.133, de 2021, ou pelo agente ou pelo setor com competência para tal, conforme o caso.

13.27. Em hipótese alguma, será admitido que a própria CONTRATADA materialize a avaliação de desempenho e qualidade da prestação dos serviços realizada.

14. CRITÉRIOS DE RECEBIMENTO/MEDIÇÃO E DE PAGAMENTO

14.1. A execução do serviço será acompanhada e fiscalizada pelo responsável da Contratante, para verificação de sua conformidade com as especificações constantes no Projeto Básico e na proposta.



Prefeitura Municipal Boa Vista do Cadeado

Departamento de Licitações e Compras

*Criação: Lei nº 10.739, de 16/04/1996 – DOE nº 73, de 17/04/1996
Av. Cinco Irmãos, nº 1130 - CEP 98118-000 - Fone: 055 3643 1014
CNPJ: 04.216.132/0001-06*

14.2. O fiscal realizará inspeção minuciosa de todos os serviços executados com a finalidade de verificar a adequação dos serviços e constatar e relacionar os arremates, retoques e revisões finais que se fizerem necessários.

14.3. Será indicada a retenção ou glosa no pagamento, proporcional à irregularidade verificada, sem prejuízo das sanções cabíveis, caso se constate que a Contratada:

14.3.1. não produzir os resultados acordados,

14.3.2. deixar de executar, ou não executar com a qualidade mínima exigida as atividades contratadas; ou

14.3.3. deixar de utilizar materiais e recursos humanos exigidos para a execução do serviço, ou utilizá-los com qualidade ou quantidade inferior à demandada.

14.4. Ao final de cada etapa da execução contratual, conforme previsto no Cronograma Físico-Financeiro, a Contratada apresentará a medição prévia dos serviços executados no período, através de planilha e memória de cálculo detalhada.

14.5. Uma etapa será considerada efetivamente concluída quando os serviços previstos para aquela etapa, no Cronograma Físico-Financeiro, estiverem executados em sua totalidade.

Do recebimento

14.6. Os serviços serão recebidos provisoriamente, no prazo de até 15 (quinze) dias, pelo fiscal, mediante termo, que comprove o cumprimento das exigências.

14.7. Para efeito de recebimento provisório, ao final de cada período de faturamento o fiscal do contrato deverá apurar o resultado das avaliações da execução da obra e, se for o caso, a análise do desempenho e qualidade da prestação dos serviços realizados em consonância com os indicadores previstos no ato convocatório, que poderá resultar no redimensionamento de valores a serem pagos à contratada, registrando em relatório a ser encaminhado ao gestor do contrato;

14.8. O Contratado fica obrigado a reparar, corrigir, remover, reconstruir ou substituir, às suas expensas, no todo ou em parte, o objeto em que se verificarem vícios, defeitos ou incorreções resultantes da execução ou materiais empregados, cabendo à fiscalização não atestar a última e/ou única medição de serviços até que sejam sanadas todas as eventuais pendências que possam vir a ser apontadas no Recebimento Provisório.

14.9. A fiscalização não efetuará o ateste da última e/ou única medição de serviços até que sejam sanadas todas as eventuais pendências que possam vir a ser apontadas no Recebimento Provisório.

14.10. Os serviços poderão ser rejeitados, no todo ou em parte, quando em desacordo com as especificações constantes neste Projeto Básico e na proposta, sem prejuízo da aplicação das penalidades.

14.11. Os serviços serão recebidos definitivamente no prazo de até 10 (dez) dias, contados do recebimento provisório, por servidor designado pela autoridade competente, após a verificação da qualidade e quantidade do serviço e consequente aceitação mediante termo, obedecendo os seguintes procedimentos:



Prefeitura Municipal Boa Vista do Cadeado

Departamento de Licitações e Compras

Criação: Lei nº 10.739, de 16/04/1996 – DOE nº 73, de 17/04/1996
Av. Cinco Irmãos, nº 1130 - CEP 98118-000 - Fone: 055 3643 1014
CNPJ: 04.216.132/0001-06

14.11.1. Realizar a análise de toda a documentação apresentada pela fiscalização e, caso haja irregularidades que impeçam a liquidação e o pagamento da despesa, indicar as cláusulas contratuais pertinentes, solicitando à CONTRATADA, por escrito, as respectivas correções;

14.11.2. Emitir Termo para efeito de recebimento definitivo dos serviços prestados, com base no relatório e documentações apresentadas; e

14.11.3. Comunicar a empresa para que emita a Nota Fiscal ou Fatura, com o valor exato dimensionado pela fiscalização.

14.11.3.1. A emissão da Nota Fiscal/Fatura será precedida do recebimento definitivo do serviço, conforme este Projeto Básico.

14.11.4. Enviar a documentação pertinente ao setor responsável para a formalização dos procedimentos de liquidação e pagamento, no valor dimensionado pela fiscalização e gestão.

14.12. No caso de controvérsia sobre a execução do objeto, quanto à dimensão, qualidade e quantidade, deverá ser observado o teor do [art. 143 da Lei nº 14.133, de 2021](#), comunicando-se à empresa para emissão de Nota Fiscal no que pertence à parcela incontroversa da execução do objeto, para efeito de liquidação e pagamento.

14.13. Nenhum prazo de recebimento ocorrerá enquanto pendente a solução, pelo contratado, de inconsistências verificadas na execução do objeto ou no instrumento de cobrança.

14.14. O recebimento provisório ou definitivo não excluirá a responsabilidade civil pela solidez e pela segurança do serviço nem a responsabilidade ético-profissional pela perfeita execução do contrato.

Liquidação

14.15. Recebida a Nota Fiscal ou documento de cobrança equivalente, ocorrerá o prazo de dez dias úteis para fins de liquidação, na forma desta seção, prorrogáveis por igual período.

14.16. O prazo de que trata o subitem anterior será reduzido à metade, mantendo-se a possibilidade de prorrogação, no caso de contratações decorrentes de despesas cujos valores não ultrapassem o limite de que trata o [inciso II do art. 75 da Lei nº 14.133, de 2021](#).

14.17. Para fins de liquidação, o setor competente deverá verificar se a nota fiscal ou instrumento de cobrança equivalente apresentado expressa os elementos necessários e essenciais do documento, tais como:

14.17.1. A data da emissão;

14.17.2. Os dados do contrato e do órgão contratante;

14.17.3. O período respectivo de execução do contrato;

14.17.4. O valor a pagar; e

14.17.5. Eventual destaque do valor de retenções tributárias cabíveis.

14.18. Havendo erro na apresentação da nota fiscal ou instrumento de cobrança equivalente, ou circunstância que impeça a liquidação da despesa, esta ficará sobrestada até que o contratado



Prefeitura Municipal Boa Vista do Cadeado Departamento de Licitações e Compras

*Criação: Lei nº 10.739, de 16/04/1996 – DOE nº 73, de 17/04/1996
Av. Cinco Irmãos, nº 1130 - CEP 98118-000 - Fone: 055 3643 1014
CNPJ: 04.216.132/0001-06*

providencie as medidas saneadoras, reiniciando-se o prazo após a comprovação da regularização da situação, sem ônus ao contratante;

14.19. A nota fiscal ou instrumento de cobrança equivalente deverá ser obrigatoriamente acompanhado da comprovação da regularidade fiscal, constatada por meio de consulta *on-line* ao SICAF ou mediante consulta aos sítios eletrônicos oficiais ou à documentação mencionada no art. 68 da Lei nº 14.133, de 2021.

14.20. Constatando-se a situação de irregularidade do contratado, será providenciada sua notificação, por escrito, para que, no prazo de 5 (cinco) dias úteis, regularize sua situação ou, no mesmo prazo, apresente sua defesa. O prazo poderá ser prorrogado uma vez, por igual período, a critério do contratante.

14.21. Não havendo regularização ou sendo a defesa considerada improcedente, o contratante deverá comunicar aos órgãos responsáveis pela fiscalização da regularidade fiscal quanto à inadimplência do contratado, bem como quanto à existência de pagamento a ser efetuado, para que sejam acionados os meios pertinentes e necessários para garantir o recebimento de seus créditos.

14.22. Persistindo a irregularidade, o contratante deverá adotar as medidas necessárias à rescisão contratual nos autos do processo administrativo correspondente, assegurada ao contratado a ampla defesa.

14.23. Havendo a efetiva execução do serviço, os pagamentos serão realizados normalmente, até que se decida pela rescisão do contrato, caso o contratado não regularize sua situação.

Prazo de pagamento

14.24. O pagamento será efetuado no prazo de até 10 (dez) dias úteis.

Forma de pagamento

14.25. O pagamento será realizado por meio de depósito em banco, agência e conta corrente indicados pelo contratado.

14.26. Serão processadas as retenções quando for o caso, nos termos da Lei que regula a matéria.

a) Ressalta-se que de acordo com o Decreto Municipal nº 1.075, de 30 de dezembro de 2021, bem como IN RFB nº 1.234/2012, será realizada a retenção de Imposto de Renda pelo Município no percentual aplicável ao objeto em seu valor total, sendo que esta alíquota deverá ser destacada na nota fiscal em campo próprio, e se assim não dispor, deverá constar nas observações que se encontram na parte inferior do referido documento fiscal.

b) Vale salientar que a retenção de IRRF não será aplicada às Empresas optantes pelo Simples Nacional, bem como as que possuam alguma isenção ou imunidade tributária, ou algum outro caso que comprove a não incidência destas tributações, a serem avaliadas no momento da contratação.



Prefeitura Municipal Boa Vista do Cadeado Departamento de Licitações e Compras

*Criação: Lei nº 10.739, de 16/04/1996 – DOE nº 73, de 17/04/1996
Av. Cinco Irmãos, nº 1130 - CEP 98118-000 - Fone: 055 3643 1014
CNPJ: 04.216.132/0001-06*

c) Quaisquer tributos, custos e despesas diretos ou indiretos omitidos da proposta ou incorretamente cotados, serão considerados como inclusos nos preços, não sendo considerados pleitos de acréscimos, a esse ou qualquer título, devendo o objeto ser fornecido ao Município sem ônus adicional;

14.27. O contratado regularmente optante pelo Simples Nacional, nos termos da [Lei Complementar nº 123, de 2006](#), não sofrerá a retenção tributária quanto aos impostos e contribuições abrangidos por aquele regime. No entanto, o pagamento ficará condicionado à apresentação de comprovação, por meio de documento oficial, de que faz jus ao tratamento tributário favorecido previsto na referida Lei Complementar.

15. REAJUSTE E REEQUILÍBRIO

15.1. Os preços inicialmente contratados são fixos e irremovíveis no prazo de um ano contado da data do orçamento estimado, em 11/02/2025.

15.2. Após o interregno de um ano, e independentemente de pedido do Contratado, os preços iniciais serão reajustados, mediante a aplicação, pelo Contratante, do índice SINAPI (Sistema Nacional de Pesquisa de custos e Índices da Construção Civil) ou SICRO conforme o caso, o último em vigor. O reajuste é aplicado nos serviços da planilha orçamentária a serem executados.

15.3. Nos reajustes subsequentes ao primeiro, o interregno mínimo de um ano será contado a partir dos efeitos financeiros do último reajuste.

15.4. No caso de atraso ou não divulgação do(s) índice (s) de reajustamento, o Contratante pagará ao Contratado a importância calculada pela última variação conhecida, liquidando a diferença correspondente tão logo seja(m) divulgado(s) o(s) índice(s) definitivo(s).

15.5. Nas aferições finais, o(s) índice(s) utilizado(s) para reajuste será(ão), obrigatoriamente, o(s) definitivo(s).

15.6. Caso o(s) índice(s) estabelecido(s) para reajustamento venha(m) a ser extinto(s) ou de qualquer forma não possa(m) mais ser utilizado(s), será(ão) adotado(s), em substituição, o(s) que vier(em) a ser determinado(s) pela legislação então em vigor.

15.7. Na ausência de previsão legal quanto ao índice substituto, as partes elegerão novo índice oficial, para reajustamento do preço do valor remanescente, por meio de termo aditivo.

15.8. Verificada ocorrência das hipóteses previstas no artigo 124, II, “d”, da Lei 14.133/21, proceder-se-á ao reequilíbrio dos preços contratados, mediante expressa e formal solicitação fundamentada do contratado.

15.9. Não será concedido reequilíbrio de preços de itens já executados pelo contratado, em nenhuma hipótese. O reequilíbrio de preços será apenas dos itens a serem executados na data da solicitação.

15.10. A oferta de preço inexequível, ratificada pela proponente, é de inteira responsabilidade da mesma. E que esta hipótese não caracteriza a álea econômica extraordinária e extracontratual exigida pelo art. 124, inciso II, alínea “d”, da Lei 14.133/93, portanto, não é fundamento para pedido de reequilíbrio econômico-financeiro do contrato.

16. DA GARANTIA



Prefeitura Municipal Boa Vista do Cadeado **Departamento de Licitações e Compras**

Criação: Lei nº 10.739, de 16/04/1996 – DOE nº 73, de 17/04/1996
Av. Cinco Irmãos, nº 1130 - CEP 98118-000 - Fone: 055 3643 1014
CNPJ: 04.216.132/0001-06

- 16.1. Será exigida a garantia da contratação de que tratam os arts. 96 e seguintes da Lei nº 14.133, de 2021, no percentual de 5% (cinco por cento) do valor total do contrato.
- 16.2. Em caso opção pelo seguro-garantia, a parte adjudicatária deverá apresentá-la, no máximo, até a data de assinatura do contrato.
- 16.3. A garantia, nas modalidades caução e fiança bancária deverá ser prestada em até 10 dias úteis após a assinatura do contrato.
- 16.4. O contrato oferece maior detalhamento das regras que serão aplicadas em relação à garantia da contratação.

17. FORMA E CRITÉRIOS DE SELEÇÃO DO FORNECEDOR

Forma de seleção e critério de julgamento da proposta

- 17.1. O fornecedor será selecionado por meio da realização de procedimento de licitação, na modalidade CONCORRÊNCIA, sob a forma ELETRÔNICA, com adoção do critério de julgamento pelo menor preço POR LOTE.
- 17.2. É dever do fornecedor manter atualizada a respectiva documentação de habilitação e encaminhar, quando solicitado pela Administração, a respectiva documentação atualizada.
- 17.3. Não serão aceitos documentos de habilitação com indicação de CNPJ/CPF diferentes, salvo aqueles legalmente permitidos.
 - 17.3.1. Se o fornecedor for a matriz, todos os documentos deverão estar em nome da matriz, e se o fornecedor for a filial, todos os documentos deverão estar em nome da filial, exceto para atestados de capacidade técnica, caso exigidos, e no caso daqueles documentos que, pela própria natureza, comprovadamente, forem emitidos somente em nome da matriz.
 - 17.3.2. Serão aceitos registros de CNPJ de fornecedor matriz e filial com diferenças de números de documentos pertinentes ao CND e ao CRF/FGTS, quando for comprovada a centralização do recolhimento dessas contribuições.

Dos critérios de aceitabilidade da proposta

- 17.4. A proposta de preços deverá ser digitada, em língua portuguesa, salvo quanto às expressões técnicas de uso corrente, sem emendas, rasuras, ressalvas ou entrelinhas, redigidas com clareza e conter:
 - 17.4.1. Razão social, n.º do CNPJ, endereço, telefone, endereço eletrônico do licitante e nome do responsável pela elaboração da proposta com a respectiva assinatura;
 - 17.4.2. Modalidade e número da licitação;
 - 17.4.3. Especificação do objeto licitado;
 - 17.4.4. Valor unitário e total do(s) item(ns) que o compõe;
 - 17.4.4.1. O(s) valor(es) unitário(s) e total(is) deve(m) ser apresentado(s) em moeda corrente nacional e em algarismo com no máximo 02 (duas) casas decimais.



Prefeitura Municipal Boa Vista do Cadeado

Departamento de Licitações e Compras

Criação: Lei nº 10.739, de 16/04/1996 – DOE nº 73, de 17/04/1996
Av. Cinco Irmãos, nº 1130 - CEP 98118-000 - Fone: 055 3643 1014
CNPJ: 04.216.132/0001-06

17.4.4.2. Os preços unitários relevantes da planilha orçamentária são os itens acima de 5% do valor total; sendo que o máximo aceitável será o valor unitário de referência e o menor valor aceitável será de 75% do valor unitário de referência. Quanto aos demais itens que compõem a planilha orçamentária o valor máximo aceitável será o valor de referência.

17.4.4.3. O valor por lote **máximo** aceitável será o constante no orçamento discriminativo.

17.4.4.3.1. O preço por lote proposto para a execução do objeto deverá contemplar todas as despesas necessárias à realização de serviços, tais como materiais, mão de obra, leis sociais, tributos, impostos, taxas, emolumentos, cópias, serviços de terceiros, obrigações trabalhistas, previdenciárias, transporte, estadia, alimentação, ferramentas, equipamentos, maquinário, seguros, licenças, ligações provisórias e definitivas, sinalização do trânsito, placa da obra, ensaios necessários, enfim, tudo que se fizer necessário à perfeita execução do objeto licitado, mesmo que não especificado neste Edital, bem ainda, deduzidos quaisquer descontos que venham a ser concedidos.

17.4.4.3.2. No caso de obras e serviços de engenharia é indício de inexequibilidade as propostas com valores inferiores a 75% (setenta e cinco por cento) do valor global orçado pela Administração.

17.4.5. Declaração de validade da proposta de 60 (sessenta) dias, contados da assinatura.

17.4.6. **Deverá ser apresentado juntamente com a proposta o Orçamento Discriminativo e o Cronograma Físico-Financeiro assinados por responsável técnico legalmente habilitado e por representante legal da empresa, assim como o Cálculo do BDI e Encargos Sociais.**

17.4.7. A omissão da resposta de qualquer dos quesitos de avaliação, tais como, informações técnicas ou outra documentação que comprove a veracidade da informação, poderá implicar na sumária desclassificação da proposta.

17.4.8. Quando existir na PLANILHA ORÇAMENTARIA serviços repetidos, na proposta apresentada o mesmo serviço sempre deverá conter valor unitário idêntico.

17.4.9. Quaisquer inserções na proposta, que visem modificar, extinguir ou criar direitos, sem previsão legal no edital, serão tidas como inexistentes, aproveitando a proposta no que não for conflitante com o instrumento convocatório.

18. EXIGÊNCIAS DE HABILITAÇÃO

Para fins de habilitação, deverá o fornecedor comprovar os seguintes requisitos:

18.1. Habilitação Jurídica:

Empresário individual: inscrição no Registro Público de Empresas Mercantis, a cargo da Junta Comercial da respectiva sede;

OU



Prefeitura Municipal Boa Vista do Cadeado
Departamento de Licitações e Compras

Criação: Lei nº 10.739, de 16/04/1996 – DOE nº 73, de 17/04/1996
Av. Cinco Irmãos, nº 1130 - CEP 98118-000 - Fone: 055 3643 1014
CNPJ: 04.216.132/0001-06

Sociedade empresária, sociedade limitada unipessoal – SLU ou sociedade identificada como empresa individual de responsabilidade limitada - EIRELI: inscrição do ato constitutivo, estatuto ou contrato social no Registro Público de Empresas Mercantis, a cargo da Junta Comercial da respectiva sede, acompanhada de documento comprobatório de seus administradores;

OU

Sociedade empresária estrangeira: portaria de autorização de funcionamento no Brasil, publicada no Diário Oficial da União e arquivada na Junta Comercial da unidade federativa onde se localizar a filial, agência, sucursal ou estabelecimento, a qual será considerada como sua sede, conforme Instrução [Normativa DREI/ME n.º 77, de 18 de março de 2020](#).

OU

Sociedade simples: inscrição do ato constitutivo no Registro Civil de Pessoas Jurídicas do local de sua sede, acompanhada de documento comprobatório de seus administradores;

OU

Filial, sucursal ou agência de sociedade simples ou empresária - inscrição do ato constitutivo da filial, sucursal ou agência da sociedade simples ou empresária, respectivamente, no Registro Civil das Pessoas Jurídicas ou no Registro Público de Empresas Mercantis onde tem sede a matriz;

OU

Sociedade cooperativa: ata de fundação e estatuto social, com a ata da assembleia que o aprovou, devidamente arquivado na Junta Comercial ou inscrito no Registro Civil das Pessoas Jurídicas da respectiva sede, além do registro de que trata o art. 107 da Lei nº 5.764, de 1971.

Obs: Os documentos apresentados deverão estar acompanhados de todas as alterações ou da consolidação respectiva.

18.2. Habilitações fiscal, social e trabalhista:

18.2.1. Prova de inscrição no Cadastro Nacional da Pessoa Jurídica (CNPJ);



Prefeitura Municipal Boa Vista do Cadeado

Departamento de Licitações e Compras

Criação: Lei nº 10.739, de 16/04/1996 – DOE nº 73, de 17/04/1996
Av. Cinco Irmãos, nº 1130 - CEP 98118-000 - Fone: 055 3643 1014
CNPJ: 04.216.132/0001-06

18.2.2. Prova de regularidade fiscal perante a Fazenda Nacional, mediante apresentação de certidão expedida conjuntamente pela Secretaria da Receita Federal do Brasil (RFB) e pela Procuradoria-Geral da Fazenda Nacional (PGFN), referente a todos os créditos tributários federais e à Dívida Ativa da União (DAU) por elas administrados, inclusive aqueles relativos à Seguridade Social, nos termos da Portaria Conjunta nº 1.751, de 02/10/2014, do Secretário da Receita Federal do Brasil e da Procuradora-Geral da Fazenda Nacional.

18.2.3. Prova de regularidade com a Fazenda Estadual, relativa ao domicílio ou sede do licitante;

18.2.4. Prova de regularidade com a Fazenda Municipal ou Distrital do domicílio ou sede do fornecedor, relativa à atividade em cujo exercício contrata ou concorre;

18.2.4.1. caso o fornecedor seja considerado isento dos tributos municipais ou distritais relacionados ao objeto, deverá comprovar tal condição mediante a apresentação de certidão ou declaração da Fazenda respectiva do seu domicílio ou sede, ou por meio de outro documento equivalente, na forma da respectiva legislação de regência.

18.2.5. prova de regularidade com o Fundo de Garantia do Tempo de Serviço (FGTS);

18.2.6. prova de inexistência de débitos inadimplidos perante a Justiça do Trabalho, mediante a apresentação de certidão negativa ou positiva com efeito de negativa, nos termos do Título VII-A da Consolidação das Leis do Trabalho, aprovada pelo Decreto-Lei nº 5.452, de 1º de maio de 1943.

18.2.7. declaração de que não emprega menor de 18 anos em trabalho noturno, perigoso ou insalubre e não emprega menor de 16 anos, salvo menor, a partir de 14 anos, na condição de aprendiz, nos termos do artigo 7º, XXXIII, da Constituição;

18.3. Relativos à Regularidade Econômica e Financeira:

18.3.1. Certidão negativa em matéria falimentar e de recuperação judicial e extrajudicial, expedida pelo distribuidor da sede da licitante ou emitida na página do Tribunal de Justiça, com data de expedição não superior a 90 (noventa) dias, contados da data de apresentação da proposta.

18.3.2. Balanço patrimonial, demonstração de resultado de exercício e demais demonstrações contábeis dos 2 (dois) últimos exercícios sociais, comprovando:

18.3.3. índices de Liquidez Geral (LG), Liquidez Corrente (LC), e Solvência Geral (SG) superiores a 1 (um);

18.3.4. As empresas criadas no exercício financeiro da licitação deverão atender a todas as exigências da habilitação e poderão substituir os demonstrativos contábeis pelo balanço de abertura; e

18.3.5. Os documentos referidos acima limitar-se-ão ao último exercício no caso de a pessoa jurídica ter sido constituída há menos de 2 (dois) anos.



Prefeitura Municipal Boa Vista do Cadeado

Departamento de Licitações e Compras

Criação: Lei nº 10.739, de 16/04/1996 – DOE nº 73, de 17/04/1996
Av. Cinco Irmãos, nº 1130 - CEP 98118-000 - Fone: 055 3643 1014
CNPJ: 04.216.132/0001-06

18.3.6. Os documentos referidos acima deverão ser exigidos com base no limite definido pela Receita Federal do Brasil para transmissão da Escrituração Contábil Digital - ECD ao Sped.

18.3.7. As empresas criadas no exercício financeiro da licitação deverão atender a todas as exigências da habilitação e poderão substituir os demonstrativos contábeis pelo balanço de abertura. (Lei nº 14.133, de 2021, art. 65, §1º).

18.3.8. O atendimento dos índices econômicos previstos neste item deverá ser atestado mediante declaração assinada por profissional habilitado da área contábil, apresentada pelo fornecedor.

18.4. Qualificação Técnica:

18.4.1. Declaração de que o licitante tomou conhecimento de todas as informações e das condições locais para o cumprimento das obrigações objeto da licitação;

18.4.1.1. A declaração acima poderá ser substituída por declaração formal assinada pelo responsável técnico do licitante acerca do conhecimento pleno das condições e peculiaridades da contratação.

18.4.2. **PROVA DE REGISTRO E REGULARIDADE** (Pessoa Jurídica) da empresa junto ao Conselho Regional de Engenharia e Agronomia – CREA ou respectivo conselho de fiscalização profissional, com indicação do objeto social compatível com a presente licitação, comprovando o registro ou inscrição da empresa Proponente, devidamente atualizada, ou seja, com validade na data de abertura desta licitação.

18.4.2.1. Sociedades empresárias estrangeiras atenderão à exigência por meio da apresentação, no momento da assinatura do contrato, da solicitação de registro perante a entidade profissional competente no Brasil.

18.4.3. **PROVA DE REGISTRO E REGULARIDADE** (Pessoa Física) de seus responsáveis técnicos junto ao Conselho Regional de Engenharia e Agronomia – CREA ou respectivo conselho de fiscalização profissional, comprovando o registro ou inscrição do profissional indicado como responsável técnico pelos serviços, devidamente atualizada, ou seja, com validade na data de abertura desta licitação.

18.4.3.1. Entende-se por responsável técnico a pessoa física de nível superior (na área de engenharia), que será o responsável técnico, devendo ser o mesmo que comprove a capacidade técnica para executar o projeto.

18.4.4. Comprovação do vínculo do profissional com a empresa, que deverá ser feita da seguinte forma:

- ✓ Em se tratando de sócio da empresa, por intermédio da apresentação de cópia autenticada do contrato social ou documento equivalente;
- ✓ No caso de empregado, mediante cópia autenticada da Carteira de Trabalho devidamente registrada;



Prefeitura Municipal Boa Vista do Cadeado Departamento de Licitações e Compras

*Criação: Lei nº 10.739, de 16/04/1996 – DOE nº 73, de 17/04/1996
Av. Cinco Irmãos, nº 1130 - CEP 98118-000 - Fone: 055 3643 1014
CNPJ: 04.216.132/0001-06*

✓ No caso de contrato de prestação de serviços, mediante apresentação do contrato, com a assinatura das partes.

✓ Ficha de registro de empregado.

18.4.5. QUALIFICAÇÃO TÉCNICO-PROFISSIONAL mediante a apresentação de Atestado(s) de Capacidade Técnica, emitido(s) por pessoa jurídica, de direito público ou privado, registrado(s) no CREA ou devido conselho de fiscalização profissional que comprove que seus **responsáveis técnicos** executam ou já executaram atividade no ramo dos serviços objetos do Projeto, acompanhado(s) pelas devidas Certidões de Acervo Técnico - CAT, que comprove(m) a experiência no serviço de coleta e transporte de resíduos sólidos.

18.4.5.1. O(s) profissional(is) indicado(s) na forma supra deverá(ão) participar da obra ou serviço objeto do contrato, e será admitida a sua substituição por profissionais de experiência equivalente ou superior, desde que aprovada pela Administração.

18.4.6. QUALIFICAÇÃO TÉCNICO-OPERACIONAL mediante a apresentação de Atestado(s) de Capacidade Técnica, emitido(s) por pessoa jurídicas, de direito público ou privado, compatível(is) em características, registrados no CREA ou respectivo conselho de fiscalização profissional, acompanhado(s) pelas devidas CAT - Certidão de Acervo Técnico, em nome da empresa, que comprove(m) estar exercendo ou ter exercido o serviço de coleta de resíduos sólidos urbanos.

Obs: O(s) atestado(s) apresentado(s) deverá conter as seguintes informações: nome do contratado e do contratante, descrição dos serviços executados, com indicação de suas quantidades e o nº da ART ou do Contrato;

18.4.7. O licitante disponibilizará todas as informações necessárias à comprovação da legitimidade dos atestados, apresentando, quando solicitado pela Administração, cópia do contrato que deu suporte à contratação, endereço atual da contratante e local em que foi executado o objeto contratado, dentre outros documentos.

19. DA ASSINATURA DA ORDEM DE SERVIÇO

19.1. A Contratada ficará obrigada a iniciar os serviços no prazo máximo de 05 (cinco) dias após a emissão da Ordem de Serviço e os mesmos deverão ter andamento de acordo com o previsto no cronograma físico- financeiro da proposta.

19.2. A licitante vencedora deverá apresentar os seguintes documentos antes da assinatura da Ordem de Serviço:

- a) Comprovante de recolhimento, junto ao responsável pela gestão contratual, da garantia do cumprimento das obrigações contratuais correspondente a 5% (cinco por cento) do valor do contrato.
- b) Relação de Equipe Técnica responsável pela condução dos trabalhos, com nomes e qualificação.
- c) Relação dos equipamentos julgados necessários à execução dos serviços, indicando o



Prefeitura Municipal Boa Vista do Cadeado
Departamento de Licitações e Compras

Criação: Lei nº 10.739, de 16/04/1996 – DOE nº 73, de 17/04/1996
Av. Cinco Irmãos, nº 1130 - CEP 98118-000 - Fone: 055 3643 1014
CNPJ: 04.216.132/0001-06

estado de conservação e a condição de disponibilidade. Em caso de locação deverá indicar o nome de quem será(ão) o(s) locador(es) dos mesmos com a declaração da devida concordância do locador assinado pelo responsável pela mesma.

20. DAS SANÇÕES ADMINISTRATIVAS

O descumprimento total ou parcial das obrigações assumidas caracterizará a inadimplência do Contratado, sujeitando-o às penalidades previstas na Lei Federal 14.133/21, sem prejuízo de eventual responsabilidade civil e criminal.

21. ESTIMATIVAS DO VALOR DA CONTRATAÇÃO

O custo estimado total da contratação é de R\$ 162.379,31 (cento e sessenta e dois mil, trezentos e setenta e nove reais e trinta e um centavos), dividido em dois lotes: lote 1 no valor de R\$ 38.105,00 (trinta e oito mil, cento e cinco reais); lote 2 no valor de R\$ 124.274,31 (cento e vinte e quatro mil, duzentos e setenta e quatro reais e trinta e um centavos), conforme custos unitários apostos em anexo.

22. ADEQUAÇÃO ORÇAMENTÁRIA

As despesas decorrentes da presente contratação correrão à conta de recurso próprio do Município consignado no Orçamento 2025.

A contratação será atendida também pela seguinte dotação:

- I) Gestão: Secretaria Municipal de Saúde, Desenvolvimento Social, Habitação e Saneamento;
- II) Fonte de Recursos: Livre;
- III) Projetos atividade: 2.033 (Manutenção e Investimento da Rede de Água Urbana) e 2.034 (Manutenção e Investimento da Rede de Água Rural);
- IV) Elemento de Despesa: 4.4.90.51.99.00.00.00;
- V) Dotações orçamentárias: 1348/2025 e 1349/2025.

Município de Boa Vista do Cadeado, 14 de março de 2025.

RESPONSÁVEL PELA ELABORAÇÃO

Rui Paulo Ianke
Engenheiro Civil

SECRETÁRIO MUNICIPAL DE SAÚDE

Vanderlei Silva Ribas Júnior

Defiro

Indefiro. Motivar:

Data 14/03/2025

LOTE 01



PREFEITURA MUNICIPAL DE BOA VISTA DO CADEADO

Criação: Lei nº 10.739, de 16/04/1996 – DOE nº 73, de 17/04/1996
Av: Cinco Irmãos nº. 1130 – CEP: 98118-000
Fone: 55 643 1026 ou 1090
CNPJ: 04.216.132/0001-06

TERMO DE REFERÊNCIA

1. DESCRIÇÃO DO PROJETO

1.1 TÍTULO DO PROJETO:

PERFURAÇÃO DE POÇO ARTESIANO TUBULARES PROFUNDO.

1.2 OBJETO:

CONTRATAÇÃO DE EMPRESA PARA REALIZAR O SERVIÇO DE PERFURAÇÃO DE POÇO ARTESIANO TUBULAR PROFUNDO.

1.3 CONTEXTUALIZAÇÃO :

O PRESENTE TERMO DE REFERÊNCIA TEM POR FINALIDADE DESCREVER TODAS AS ESPECIFICAÇÕES TÉCNICAS PARA EXECUÇÃO DO SERVIÇO DE PERFURAÇÃO DO POÇO ARTESIANO NO PERIMETRO URBANO DO MUNICÍPIO.

O SERVIÇO SERÁ REALIZADO COM ROTO-PNEUMÁTICA COM A PERFURAÇÃO ATÉ ATINGIR FRATURAS COM ENTRADAS DE ÁGUAS SUFICIENTES PARA UMA VAZÃO APROXIMADA MÍNIMA DE 5 M³/H.

PRIMEIRAMENTE A PERFURAÇÃO ATÉ PROFUNDIDADE DA ROCHA SERÁ EM BITOLA MAIOR, DE 10" PARA COLOCAÇÃO DOS TUBOS GEOMECANICOS 6,5", SEGUINDO A PERFURAÇÃO COM NO MÍNIMO 6" NA ROCHA.

A EMPRESA FARÁ A COLOCAÇÃO DOS TUBOS GEOMECANICOS E FARÁ A CIMENTAÇÃO NO ENTORNO (SELO SANITÁRIO) SENDO USADO 1 SACO DE CIMENTO POR METRO E NA PARTE SUPERIOR SERÁ EXECUTADO A BARREIRA SANITÁRIA EM CONCRETO NA DIMENSÃO DE 1,0MX1,0MX0,10 CM, O TUBO GEOMECANICO DEVERÁ FICAR NO MÍNIMO 60 CM PARA CIMA DA BARREIRA SANITÁRIA.

1.4 OBJETIVOS:

PROPORCIONAR O ABASTECIMENTO DE ÁGUA POTÁVEL A POPULAÇÃO.

1.5 BENEFICIÁRIOS:

OS BENEFICIÁRIOS SERÃO A POPULAÇÃO DE BOA VISTA DO CADEADO DO PERIMETRO URBANO.

2 PRAZO DE EXECUÇÃO:

PERÍODO DE 60 DIAS.

3. GERENCIAMENTO DO PROJETO

SECRETARIA DA SAÚDE, ASSISTÊNCIA SOCIAL, HABITAÇÃO E SANEAMENTO.



PREFEITURA MUNICIPAL DE BOA VISTA DO CADEADO

Criação: Lei nº 10.739, de 16/04/1996 – DOE nº 73, de 17/04/1996

Av: Cinco Irmãos nº. 1130 – CEP: 98118-000

Fone: 55 643 1026 ou 1090

CNPJ: 04.216.132/0001-06

4. RECURSOS FINANCEIROS

4.1 QUADRO DE ESTIMATIVAS DE VALORES DE INVESTIMENTO.

ITEM	DESCRIÇÃO	QUANTIDADE	UN	SERVIÇO	VALOR TOTAL
01	PERFURAÇÃO COM DIÂMETRO 10" (NECESSÁRIO) E 6,0"	200	M	120,00	24.000,00
02	INSTALAÇÃO E FORNECIMENTO DE TUBO GEOMECANICO 6,5" STANDARD	28	M	375,00	10.500,00
03	CIMENTAÇÃO (SELO SANITÁRIO) VEDAÇÃO SANITÁRIA ENTORNO AO TUBO GEOMECANICO	28	M	50,00	1.400,00
04	BARREIRA SANITÁRIA (1M2)	1	M2	150,00	150,0
05	TAMPA DO POÇO	1	UN	55,00	55,00
06	ANUÊNCIA PREVIA	1	UN	2.000,00	2.000,00
	TOTAL				38.105,00

0501-02608

0501-02614

A ESTIMATIVA DE PROFUNDIDADE FOI BASEADO EM OUTROS POÇOS PERFURADOS REFERENTE AS QUANTIDADES, CONFORME O RESULTADO DA PERFURAÇÃO SERÁ AJUSTADO O ORÇAMENTO.

A CONTRATADA DEVERÁ APRESENTAR ART DO RESPONSÁVEL TÉCNICO PELA EXECUÇÃO DO SERVIÇO.

A CONTRATADA SERÁ RESPONSÁVEL PELA ELABORAÇÃO DA ANUÊNCIA PRÉVIA PARA AUTORIZAÇÃO DA PERFURAÇÃO.

Boa Vista do Cadeado, 05 de FEVEREIRO de 2025.



JOÃO PAULO BELTRÃO DOS SANTOS
Prefeito Municipal

LOTE 02

ORÇAMENTO ESTIMATIVO DISCRIMINADO**OBRA:** REDE DE ÁGUA BRASIL**LOCAL:** DISTRITO PONTE QUEIMADA**Mês:** FEVEREIRO 2025**ITEM**

1		Materia para Instalação da Bomba todos materiais instalados				
1	120	m	Tubo em pvc roscavel 1 1/4" C/LUVA classe 15	05-01-02616	25,83	3.099,60
2	130	m	Corda Marinheiro	05-01-02617	4,75	617,50
3	01	und	Flange Tampa de Poço	18	95,00	95,00
4	150	m	Cabo PP 3 x 4 mm ²	19	21,50	3.225,00
5	25	m	Cabo Plastichumbo 2 x 2,5 mm ²	20	7,25	181,25
6	01	und	Níple Galvanizado 1 1/2"	21	18,00	18,00
7	01	und	União de Assento Cônico Bronze/Ferro 1 1/4"	22	85,00	85,00
8	01	und	Válvula de Retorno Horizontal 1 1/4"	23	90,00	90,00
9	03	und	Curva Galvanizada 1 1/4"	24	44,00	132,00
10	01	und	Bucha de Redução Galvanizada 2" x 1 1/4"	25	16,50	16,50
11	01	und	Bóia automática	26	110,00	110,00
12	01	und	bomba submersa 3,0 CV Monofásica 220 V mínimo altura manométrica 150 m.	27	6.375,00	6.375,00
13	01	und	Quadro de Comando	28	1.178,00	1.178,00
14	01	und	Hidrômetro para medição QN=10 m ³ /h	29	1.300,00	1.300,00
15	01	und	Registro rápido horizontal de compressão p/ PEAD 50 mm	30	240,00	240,00
16	01	und	Poste metálico 7,50 m com caixa de medição monofásica completa padrão RGE instalado	31	2.300,00	2.300,00
					TOTAL RS	19.062,85
2		Torre e Reservatório Completo e rede				
	01	und	Reservatório metálico Cap. 12.000 lt., Com Torre de 16 mt, sendo 12 metros existente, com fundação completa	32	50.500,00	50.500,00
					TOTAL RS	50.500,00

Com a torre existente de 12 m será pintada e será aumentado 4,0 metros e colocado um reservatório de 12 mil litros completa com escada interna e externa tipo marinho, e guarda corpo

Pintura interna em epóxi

tinta específica para água potável. Pintura externa com primer antiferruginoso acabamento com duas demão esmalte sintético brilhante e pintura do brasão do município colocação com fundação no Distrito Ponte Queimada

Rui Roberto Leite

Engenheiro Civil
CREA/RN 123420



PREFEITURA MUNICIPAL DE BOA VISTA DO CADEADO

Criação: Lei nº 10.739, de 16/04/1996 – DOE nº 73, de 17/04/1996
Av: Cinco Irmãos nº. 1130 – CEP: 98118-000
Fone: 55 643 1026 ou 1090
CNPJ: 04.216.132/0001-06

PROJETO: TORRE METALICA E RESERVATÓRIO DE ÁGUA.
LOCAL: DISTRITO CADEADO, CENTRO CULTURAL

MEMORIAL DESCRITIVO

Considerações gerais:

O presente documento visa descrever os materiais e serviços que serão realizados na construção do reservatório metálico de capacidade de 5 mil litros e torre metálica de 4 metros de altura.

1-TORRE E RESERVATÓRIO:

Reservatório chapa de aço SAE-1008/1010, na espessura de 3,00mm. Pintura interna em epóxi tinta, específica para água potável. Pintura externa, com primer antiferruginoso e acabamento com duas demãos de esmalte sintético branco brilhante. Tampa de inspeção (diâmetro de 0,55m). Diâmetro de 1,91m e altura de 1,80m. Escada interna tipo marinho ferro redondo 3/8" Escada externa tipo marinho aço cantoneira 1"x 1/8", com guarda-corpo e grade de proteção superior ferro chato 3/16"x 2" 01 Entrada de 1.1/4" 01 Extravasador com tela de 2" 02 Saídas de 2" 01 Limpeza de 2"

Torre metálica tipo treliçada. Pilares (verticais) aço cantoneira 3/16"x 2" Quadros intermediários (horizontais) aço cantoneira 3/16"x 2" Treliçamento (diagonais) aço cantoneira 1/8"x 1" Escada tipo marinho aço cantoneira 1"x 1/8", com guarda-corpo ferro chato 1/8"x 1.1/2". Medidas da base 2,40m x 2,40m. Altura do pilar da base 1,00m Pintura com primer antiferruginoso e acabamento com duas demãos de esmalte sintético branco brilhante. A fundação será direta de 4 sapatas de 1,0 x 1,0 x 1,0 de concreto FCK mínimo de 20MPa. Todos os serviços de transporte e colocação da torre e Reservatório no Local definido na Escola Carlos Gama no Distrito Ponte Queimada.

2.Considerações finais:

Os serviços enumerados deverão ser executados dentro dos padrões técnicos da ABNT e em concordância com o projeto anexo. Os materiais e mão de obra dos serviços utilizados serão de primeira qualidade.

Toda a etapa da obra estará sujeita a fiscalização dos técnicos da Prefeitura Municipal de Boa Vista do Cadeado, em especial o técnico designado para a fiscalização, que em qualquer tempo, poderá exigir substituição de materiais, mão de obra ou retificação de serviços que julgar inadequados e que prejudiquem a qualidade da obra.

Boa vista do Cadeado, 11 de FEVEREIRO de 2025.

Eng. Civil Rui Paulo Ianke
CREA 123429-D/RS

João Paulo Beltrão dos Santos
Prefeito Municipal

Planilha de Orçamento GLOBAL

11/02/2025
Página 1 de 1

Obra: 09 - RESERVATÓRIO DE ÁGUA **COQUEIRO**
 Cliente: PREFEITURA DE BOA VISTA DO CADEADO

Endereço: ~~PORTELENHA~~ **CADRAO**
 Cidade: BOA VISTA DO CADEADO

Item/Descrição	Qty.	Un	Preço Unitário/Preço Total		Total
			Material	Mão-de-Obra	
1. TORRE E RESERVATÓRIO METÁLICO					
93358 ESCAVAÇÃO MANUAL DE VALA COM PROFUNDIDADE MENOR OU IGUAL A 1,30 M. AF_02/20 21	4,00	M3	9,70	90,80	
			38,80	363,20	402,00
94964 CONCRETO FCK = 20MPA, TRAÇO 1:2,7:3 (EM MASSA SECA DE CIMENTO/ AREIA MÉDIA/ BRITA 1) - PREPARO MECÂNICO COM BETONEIRA 400 L. AF_05/2021	4,00	M3	487,24	116,14	
			1.948,96	464,56	2.413,52
(100767) ESTRUTURA METÁLICA DE CANTONEIRA TORRE E CHUMBADORE	267,87	KG	23,93	0,97	
			6.410,13	259,83	6.669,96
74103/1 ESCADA TIPO MARINHEIRO EM ACO CA-50 12,5", INCLUSO PINTURA COM FUNDO ANTICO RRROSIVO TIPO ZARCAO	7,60	M	62,34	51,84	
			473,78	393,98	867,76
74195/1 GUARDA-CORPO COM CORRIMAO EM FERRO BARRA CHATA 3/16"	6,10	M	540,61	81,53	
			3.297,72	497,33	3.795,05
(100776) RESERVATÓRIO DE AGUA DE 5 MIL LITROS METALICO	397,86	KG	26,89	1,71	
			10.698,46	680,34	11.378,80
100743 PINTURA COM TINTA ALQUÍDICA DE ACABAMENTO (ESMALTE SINTÉTICO BRILHANTE) PUL VERIZADA SOBRE PERFIL METÁLICO EXECUTADO EM FÁBRICA (POR DEMÃO). AF_01/2020_PE	63,30	M2	11,65	1,76	
			737,45	111,41	848,86
(100752)PINTURA EPOXI P/ AGUA POTAVEL2DEMÃO	16,57	M2	47,21	11,92	
			782,27	197,51	979,78
Total de TORRE E RESERVATÓRIO METÁLICO			24.387,57	2.968,16	27.355,73
TOTAL DO ORÇAMENTO			24.387,57	2.968,16	27.355,73

Rui Paulo Sank

Engenheiro Civil
 CREA/RS 123420

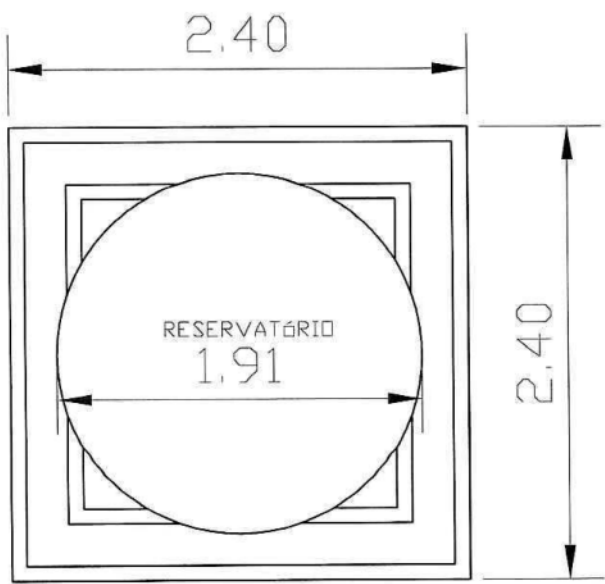

BAIXA

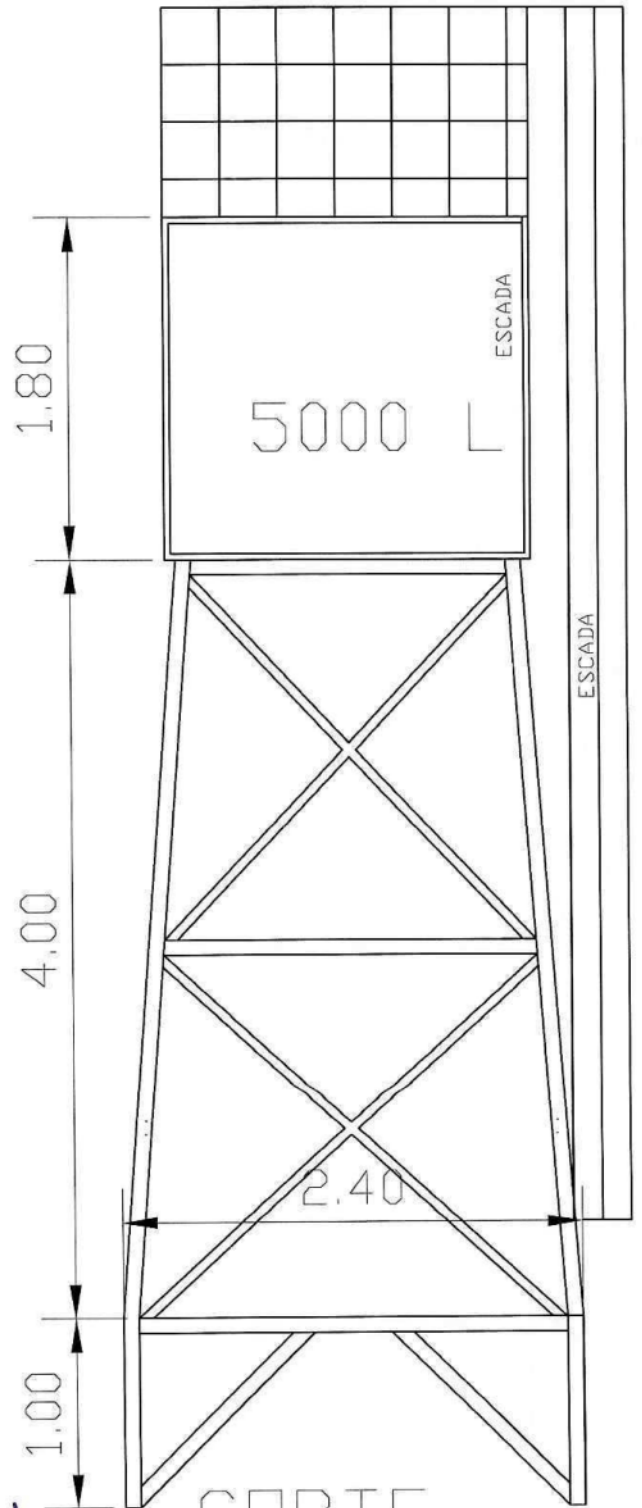

CORTE

Dr. Paulo Roberto

Engenheiro Civil
 CRFA/RP 122429



PREFEITURA MUNICIPAL DE BOA VISTA DO CADEADO

Criação: Lei nº 10.739, de 16/04/1996 – DOE nº 73, de 17/04/1996
Av: Cinco Irmãos nº. 1130 – CEP: 98118-000
Fone: 55 643 1026 ou 1090
CNPJ: 04.216.132/0001-06

PROJETO: TORRE METALICA E RESERVATÓRIO DE ÁGUA.
LOCAL: DISTRITO PONTE QUEIMADA, NA ESCOLA CARLOS GAMA

MEMORIAL DESCRITIVO

Considerações gerais:

O presente documento visa descrever os materiais e serviços que serão realizados na construção do reservatório metálico de capacidade de 5 mil litros e torre metálica de 4 metros de altura.

1-TORRE E RESERVATÓRIO:

Reservatório chapa de aço SAE-1008/1010, na espessura de 3,00mm. Pintura interna em epóxi tinta, específica para água potável. Pintura externa, com primer antiferruginoso e acabamento com duas demãos de esmalte sintético branco brilhante. Tampa de inspeção (diâmetro de 0,55m). Diâmetro de 1,91m e altura de 1,80m. Escada interna tipo marinho ferro redondo 3/8" Escada externa tipo marinho aço cantoneira 1"x 1/8", com guarda-corpo e grade de proteção superior ferro chato 3/16"x 2" 01 Entrada de 1.1/4" 01 Extravasor com tela de 2" 02 Saídas de 2" 01 Limpeza de 2"

Torre metálica tipo treliçada. Pilares (verticais) aço cantoneira 3/16"x 2" Quadros intermediários (horizontais) aço cantoneira 3/16"x 2" Trelçamento (diagonais) aço cantoneira 1/8"x 1" Escada tipo marinho aço cantoneira 1"x 1/8", com guarda-corpo ferro chato 1/8"x 1.1/2". Medidas da base 2,40m x 2,40m. Altura do pilar da base 1,00m Pintura com primer antiferruginoso e acabamento com duas demãos de esmalte sintético branco brilhante. A fundação será direta de 4 sapatas de 1,0 x 1,0 x 1,0 de concreto FCK mínimo de 20MPa. Todos os serviços de transporte e colocação da torre e Reservatório no Local definido na Escola Carlos Gama no Distrito Ponte Queimada.

2.Considerações finais:

Os serviços enumerados deverão ser executados dentro dos padrões técnicos da ABNT e em concordância com o projeto anexo. Os materiais e mão de obra dos serviços utilizados serão de primeira qualidade.

Toda a etapa da obra estará sujeitas a fiscalização dos técnicos da Prefeitura Municipal de Boa Vista do Cadeado, em especial o técnico designado para a fiscalização, que em qualquer tempo, poderá exigir substituição de materiais, mão de obra ou retificação de serviços que julgar inadequados e que prejudiquem a qualidade da obra.

Boa vista do Cadeado, 11 de fevereiro de 2025.

Eng. Civil Rui Paulo Ianke
CREA 123429-D/RS

João Paulo Beltrão dos Santos
Prefeito Municipal

Planilha de Orçamento GLOBAL

11/02/2025
Página 1 de 1

Obra: 09 - RESERVATÓRIO DE ÁGUA
 Cliente: PREFEITURA DE BOA VISTA DO CADEADO

ESCOLA CARLOS GAMA

Endereço: PONTE QUEIMADA
 Cidade: BOA VISTA DO CADEADO

Item/Descrição	Qtd.	Un	Preço Unitário/Preço Total		Total
			Material	Mão-de-Obra	
1. TORRE E RESERVATÓRIO METÁLICO					
93358 ESCAVAÇÃO MANUAL DE VALA COM PROFUNDIDADE MENOR OU IGUAL A 1,30 M. AF_02/20 21	4,00	M3	9,70	90,80	
			38,80	363,20	402,00
94964 CONCRETO FCK = 20MPA, TRAÇO 1:2,7:3 (EM MASSA SECA DE CIMENTO/ AREIA MÉDIA/ BRITA 1) - PREPARO MECÂNICO COM BETONEIRA 400 L. AF_05/2021	4,00	M3	487,24	116,14	
			1.948,96	464,56	2.413,52
(100767) ESTRUTURA METÁLICA DE CANTONEIRA TORRE E CHUMBADORE	267,87	KG	23,93	0,97	
			6.410,13	259,83	6.669,96
74103/1 ESCADA TIPO MARINHEIRO EM ACO CA-50 12,5", INCLUSO PINTURA COM FUNDO ANTICO RROSIVO TIPO ZARCAO	7,60	M	62,34	51,84	
			473,78	393,98	867,76
74195/1 GUARDA-CORPO COM CORRIMAO EM FERRO BARRA CHATA 3/16"	6,10	M	540,61	81,53	
			3.297,72	497,33	3.795,05
(100776) RESERVATÓRIO DE AGUA DE 5 MIL LITROS METALICO	397,86	KG	26,89	1,71	
			10.698,46	680,34	11.378,80
100743 PINTURA COM TINTA ALQUÍDICA DE ACABAMENTO (ESMALTE SINTÉTICO BRILHANTE) PUL VERIZADA SOBRE PERFIL METÁLICO EXECUTADO EM FÁBRICA (POR DEMÃO). AF_01/2020_PE	63,30	M2	11,65	1,76	
			737,45	111,41	848,86
(100752) PINTURA EPOXI P/ AGUA POTAVEL 2DEMÃO	16,57	M2	47,21	11,92	
			782,27	197,51	979,78
Total de TORRE E RESERVATÓRIO METÁLICO			24.387,57	2.968,16	27.355,73
TOTAL DO ORÇAMENTO			24.387,57	2.968,16	27.355,73

[Handwritten Signature]

Engenheiro Civil
 CPF: 123456789

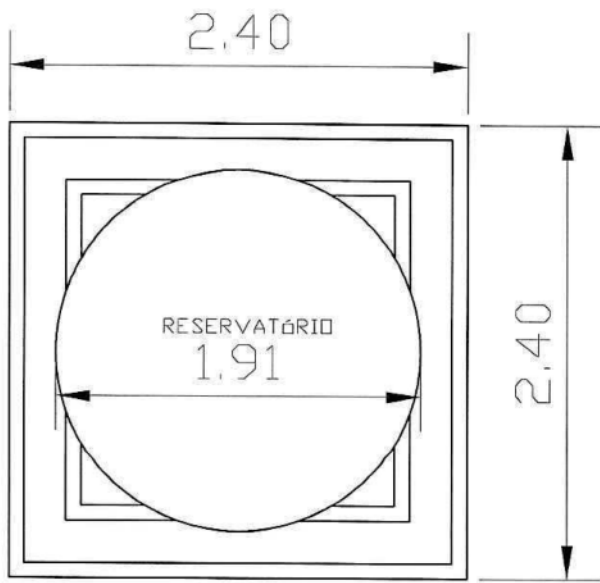

BAIXA

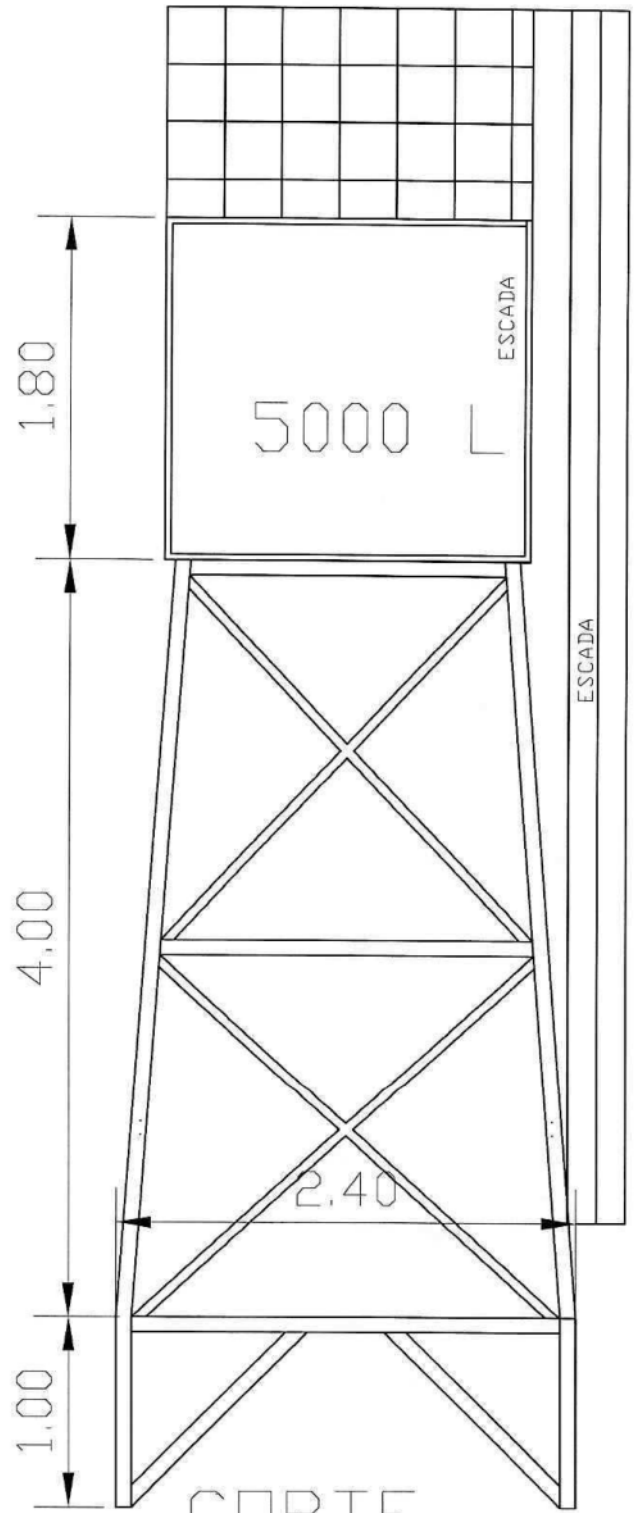

CORTE

Eng. Pablo Lante

Engenheiro Civil
CREAFIS 123123



PREFEITURA MUNICIPAL DE BOA VISTA DO CADEADO

Criação: Lei nº 10.739, de 16/04/1996 – DOE nº 73, de 17/04/1996

Av: Cinco Irmãos nº. 1130 – CEP: 98118-000

Fone: 55 643 1014

CNPJ: 04.216.132/0001-06

DECLARAÇÃO DE ENCARGOS SOCIAIS

Eu, Rui Paulo Ianke, Engenheiro Civil, número CREA 123429, **DECLARO**, Responsável Técnico pelo Projeto da torre metálica e reservatório da escola Carlos Gama, da localidade Coqueiro e da rede água Brasil, para fins que o orçamento foi elaborado considerando os encargos sociais do SINAPI para a unidade da federação RS para mão de obra horista e mensalista. 83,25% e 46,08% respectivamente.

Boa Vista do Cadeado, 12 de fevereiro de 2025.

RUI PAULO IANKE

Engenheiro Civil – CREA Nº 123429

TOMADOR:
CONTRATO N°:
EMPREENDIMENTO:
PROGRAMA:
MODALIDADE:
GESTOR:

Cálculo do BDI

Fórmula e parâmetros estabelecidos pelo Acórdão 2622/2013-TCU-Plenário

TIPOS DE OBRAS CONTEMPLADOS

Para o tipo de obra "**CONSTRUÇÃO DE EDIFÍCIOS**" enquadram-se: a construção e reforma de: edifícios, unidades habitacionais, escolas, hospitais, hotéis, restaurantes, armazéns e depósitos, edifícios para uso agropecuário, estações para trens e metropolitanos, estádios esportivos e quadras cobertas, instalações para embarque e desembarque de passageiros (em aeroportos, rodovias, portos, etc.), penitenciárias e presídios, a construção de edifícios industriais (fábricas, oficinas, galpões industriais, etc.), conforme classificação 4120-4 do CNAE 2.0. Também enquadram-se pátios, mirantes e outros edifícios de finalidade turística.

DEMONSTRATIVO BDI

Item	1º quartil	3º quartil	Médio	Identificação
AC	3,00	5,50	3,00	Administração Central
S e G	0,80	1,00	1,00	Seguro e Garantia
R	0,97	1,27	0,97	Risco
DF	0,59	1,39	0,59	Despesas Financeiras
L	6,16	8,96	8,96	Lucro
I*	conforme legislação		9,05	Tributos *

TOTAL **26,50** **BDI A SER ADOTADO (com desoneração)**

Verificação: **20,53** ← limite 20,34% a 25,00% (sem desoneração)

* Em geral, os tributos (I) aplicáveis são PIS (0,65%), COFINS (3%) e ISS (variável, conforme Município, de 2 a 5% e, em alguns casos, isento).

** Caso a empresa seja tributada de forma diferente, alterar os valores abaixo:

TRIBUTOS	%
PIS**	0,65
COFINS**	3,00
Cont. Previd.	4,50 (Contribuição Previdenciária sobre a receita bruta, no caso de desoneração na folha)
ISS	0,90
Total	9,05

Declaramos que, conforme **legislação tributária municipal**, a base de cálculo do ISS é de **30,00%** sobre o valor da obra e a alíquota do ISS aplicável no Município é de **3,00%** ← (limitado a 5,00%)

FÓRMULA

BDI calculado pela expressão:

$$BDI = \{ [(1+AC/100+S/100+R/100+G/100) \times (1+DF/100) \times (1+L/100) / (1-I/100)] - 1 \} \times 100$$

Local/Data

Eng./Arq. Responsável

Nome: RUI PAULO IANKE
 CREA / CAU:: 123.429

Representante Tomador

Nome:

Cronograma Físico-Financeiro - Preço

Obra: TORRES METÁLICA COM RESERVATÓRIOS E MATERIAS PARA INSTALAÇÃO DA Endereço: DISTRITO PONTE QUEIMADA E CADEADO
 Cliente: PREFEITURA DE BOA VISTA DO CADEADO Cidade: BOA VISTA DO CAEADO

ITEM	ETAPAS			total
	Dados	1	2	
REDE DE AGUA BRASIL	Valor	69.562,85	0,00	69.562,85
	Perc.	100,00	0,00	100,00
2. TORRE E RESERVATÓRIO COQUEIRO	Valor	0,00	27355,73	27355,73
	Perc.		100,00	100,00
3. TORRE E RESERVATORIO ESCOLA CARL	Valor	0,00	27.355,73	27355,73
	Perc.	0,00	100,00	100,00
Total da Etapa	Valor	69.562,85	54.711,46	124274,31
	Perc.	55,97	44,03	100,00
Total Acumulado	Valor	69.562,85	124.274,31	
	Perc.	55,97	100,00	

PREFEITURA MUNICIPAL DE BOA VISTA DO CADEADO - CNPJ: 04.216.132/0001-06

Av. Cinco Irmãos, 1130 - Boa Vista do Cadeado - RS - FONE: (55)3643-1014 - CEL.:

[Assinatura]

Boa Vista do Cadeado
RS - 97.100-000



Prefeitura Municipal Boa Vista do Cadeado Departamento de Licitações e Compras

Criação: Lei nº 10.739, de 16/04/1996 – DOE nº 73, de 17/04/1996
Av. Cinco Irmãos, nº 1130 - CEP 98118-000 - Fone: 055 3643 1014
CNPJ: 04.216.132/0001-06

CONTRATO ADMINISTRATIVO Nº, QUE FAZEM ENTRE SI O MUNICÍPIO DE BOA VISTA DO CADEADO E A EMPRESA

A Prefeitura de Boa Vista do Cadeado, com sede na Avenida Cinco Irmãos, nº 1130, na cidade de Boa Vista do Cadeado/RS, inscrita no CNPJ sob o nº 04.216.132/0001-06, neste ato representada pelo Senhor Prefeito João Paulo Beltrão dos Santos, doravante denominado CONTRATANTE, e o(a), inscrita(a) no CNPJ/MF sob o nº, sediada(a) na, em, doravante designado CONTRATADO, neste ato representado(a) por, (nome e função no contratado), conforme atos constitutivos da empresa OU procuração apresentada nos autos, tendo em vista o que consta no Processo nº e em observância às disposições da Lei nº 14.133, de 1º de abril de 2021, e demais legislação aplicável, resolvem celebrar o presente Termo de Contrato, decorrente da Concorrência n. .../..., mediante as cláusulas e condições a seguir enunciadas.

CLÁUSULA PRIMEIRA – OBJETO

- 1.1. O objeto do presente instrumento é a contratação de empresa especializada para realizar a perfuração de poço artesiano tubular profundo na área urbana do município de Boa Vista do Cadeado, nas condições estabelecidas no Projeto Básico.
- 1.2. Vinculam esta contratação, independentemente de transcrição:
 - 1.2.1. O Projeto Básico;
 - 1.2.2. O Edital da Licitação;
 - 1.2.3. A Proposta do contratado;
 - 1.2.4. Eventuais anexos dos documentos supracitados.
- 1.3. O regime de execução é o de empreitada por preço global.

2. CLÁUSULA SEGUNDA – VIGÊNCIA E PRORROGAÇÃO

- 2.1. O prazo de vigência da contratação é de 4 (quatro) meses contados da data de assinatura do contrato, na forma do artigo 111 da Lei nº 14.133, de 2021.
- 2.2. O prazo de vigência do contrato é o prazo previsto para as partes cumprirem as prestações que lhes incumbem, e corresponde:
 - a. prazo de execução: de 2 (dois) meses, conforme cronograma;
 - b. emissão dos termos de recebimento provisório e definitivo: de 2 (dois) meses.
- 2.3. O prazo de vigência será automaticamente prorrogado, independentemente de termo aditivo, quando o objeto não for concluído no período firmado acima, ressalvadas as providências cabíveis no caso de culpa do contratado, previstas neste



Prefeitura Municipal Boa Vista do Cadeado
Departamento de Licitações e Compras

Criação: Lei nº 10.739, de 16/04/1996 – DOE nº 73, de 17/04/1996
Av. Cinco Irmãos, nº 1130 - CEP 98118-000 - Fone: 055 3643 1014
CNPJ: 04.216.132/0001-06

3. CLÁUSULA TERCEIRA – MODELOS DE EXECUÇÃO E GESTÃO CONTRATUAIS

3.1. O regime de execução contratual, os modelos de gestão e de execução, assim como os prazos e condições de conclusão, entrega, observação e recebimento do objeto constam no Projeto Básico, anexo a este Contrato.

4. CLÁUSULA QUARTA – SUBCONTRATAÇÃO

4.1. Não será admitida a subcontratação do objeto contratual.

5. CLÁUSULA QUINTA – PREÇO

5.1. O valor total da contratação é de R\$...... (.....)

5.2. No valor acima estão incluídas todas as despesas ordinárias diretas e indiretas decorrentes da execução do objeto, inclusive tributos e/ou impostos, encargos sociais, trabalhistas, previdenciários, fiscais e comerciais incidentes, taxa de administração, frete, seguro e outros necessários ao cumprimento integral do objeto da contratação.

6. CLÁUSULA SEXTA - PAGAMENTO

6.1. O prazo para pagamento ao contratado e demais condições a ele referentes encontram-se definidos no Projeto Básico, anexo a este Contrato.

7. CLÁUSULA SÉTIMA - REAJUSTE

7.1. Os preços inicialmente contratados são fixos e irrevogáveis no prazo de um ano contado da data do orçamento estimado.

7.1.1. O orçamento estimado pela Administração baseou-se nas planilhas referenciais elaboradas com base no SINAPI (SICRO) do mês de do ano de 2025.

7.2. Após o interregno de um ano, e independentemente de pedido do Contratado, os preços iniciais serão reajustados, mediante a aplicação, pelo Contratante, do índice SINAPI (Sistema Nacional de Pesquisa de custos e Índices da Construção Civil), o último em vigor. O reajuste é aplicado nos serviços da planilha orçamentária a serem executados.

7.3. Nos reajustes subsequentes ao primeiro, o interregno mínimo de um ano será contado a partir dos efeitos financeiros do último reajuste.

7.4. No caso de atraso ou não divulgação do(s) índice (s) de reajustamento, o contratante pagará ao contratado a importância calculada pela última variação conhecida, liquidando a diferença correspondente tão logo seja(m) divulgado(s) o(s) índice(s) definitivo(s).

7.5. Nas aferições finais, o(s) índice(s) utilizado(s) para reajuste será(ão), obrigatoriamente, o(s) definitivo(s).

7.6. Caso o(s) índice(s) estabelecido(s) para reajustamento venha(m) a ser extinto(s) ou de qualquer forma não possa(m) mais ser utilizado(s), será(ão) adotado(s), em substituição, o(s) que vier(em) a ser determinado(s) pela legislação então em vigor.

7.7. Na ausência de previsão legal quanto ao índice substituto, as partes elegerão novo índice oficial, para reajustamento do preço do valor remanescente, por meio de termo aditivo.

7.8. O reajuste será realizado por apostilamento.



Prefeitura Municipal Boa Vista do Cadeado

Departamento de Licitações e Compras

*Criação: Lei nº 10.739, de 16/04/1996 – DOE nº 73, de 17/04/1996
Av. Cinco Irmãos, nº 1130 - CEP 98118-000 - Fone: 055 3643 1014
CNPJ: 04.216.132/0001-06*

8. CLÁUSULA OITAVA - OBRIGAÇÕES DO CONTRATANTE

- 8.1. São obrigações do Contratante:
- 8.2. Exigir o cumprimento de todas as obrigações assumidas pelo Contratado, de acordo com o contrato e seus anexos;
- 8.3. Receber o objeto no prazo e condições estabelecidas no Termo de Referência;
- 8.4. Notificar o Contratado por escrito da ocorrência de eventuais imperfeições, falhas ou irregularidades constatadas no curso da execução dos serviços, fixando prazo para a sua correção, certificando-se de que as soluções por ele propostas sejam as mais adequadas.
- 8.5. Notificar o Contratado, por escrito, sobre vícios, defeitos ou incorreções verificadas no objeto fornecido, para que seja por ele substituído, reparado ou corrigido, no total ou em parte, às suas expensas;
- 8.6. Acompanhar e fiscalizar a execução do contrato e o cumprimento das obrigações pelo Contratado;
- 8.7. Comunicar a empresa para emissão de Nota Fiscal no que se refere à parcela incontroversa da execução do objeto, para efeito de liquidação e pagamento, quando houver controvérsia sobre a execução do objeto, quanto à dimensão, qualidade e quantidade, conforme o [art. 143 da Lei nº 14.133, de 2021](#);
- 8.8. Efetuar o pagamento ao Contratado do valor correspondente à execução do objeto, no prazo, forma e condições estabelecidos no presente Contrato e no Projeto Básico;
- 8.9. Aplicar ao Contratado as sanções previstas na lei e neste Contrato;
- 8.10. Cientificar o órgão de representação judicial da Procuradoria Municipal para adoção das medidas cabíveis quando do descumprimento de obrigações pelo Contratado;
- 8.11. Explicitamente emitir decisão sobre todas as solicitações e reclamações relacionadas à execução do presente Contrato, ressalvados os requerimentos manifestamente impertinentes, meramente protelatórios ou de nenhum interesse para a boa execução do ajuste.
 - 8.11.1. A Administração terá o prazo de 1 (um) mês, a contar da data do protocolo do requerimento para decidir, admitida a prorrogação motivada, por igual período.
- 8.12. Responder eventuais pedidos de reestabelecimento do equilíbrio econômico-financeiro feitos pelo contratado no prazo máximo de 1 (um) mês.
- 8.13. Notificar os emitentes das garantias quanto ao início de processo administrativo para apuração de descumprimento de cláusulas contratuais.
- 8.14. Comunicar o Contratado na hipótese de posterior alteração do projeto pelo Contratante, no caso [do art. 93, §2º, da Lei nº 14.133, de 2021](#).
- 8.15. Fornecer por escrito as informações necessárias para o desenvolvimento dos serviços objeto do contrato.
- 8.16. Realizar avaliações periódicas da qualidade dos serviços, após seu recebimento.
- 8.17. Exigir do Contratado que providencie a seguinte documentação como condição indispensável para o recebimento definitivo de objeto, quando for o caso:
 - a) "as built", elaborado pelo responsável por sua execução;
 - b) certidão negativa de débitos;



Prefeitura Municipal Boa Vista do Cadeado

Departamento de Licitações e Compras

*Criação: Lei nº 10.739, de 16/04/1996 – DOE nº 73, de 17/04/1996
Av. Cinco Irmãos, nº 1130 - CEP 98118-000 - Fone: 055 3643 1014
CNPJ: 04.216.132/0001-06*

- 8.18. Arquivar, entre outros documentos, de projetos, "as built", especificações técnicas, orçamentos, termos de recebimento, contratos e aditamentos, relatórios de inspeções técnicas após o recebimento do serviço e notificações expedidas.
- 8.19. Assegurar que o ambiente de trabalho, inclusive seus equipamentos e instalações, apresentem condições adequadas ao cumprimento, pelo Contratado, das normas de segurança e saúde no trabalho, quando o serviço for executado em suas dependências, ou em local por ela designado.
- 8.20. Não responder por quaisquer compromissos assumidos pelo Contratado com terceiros, ainda que vinculados à execução do contrato, bem como por qualquer dano causado a terceiros em decorrência de ato do Contratado, de seus empregados, prepostos ou subordinados.
- 8.21. Previamente à expedição da ordem de serviço, verificar pendências, liberar áreas e/ou adotar providências cabíveis para a regularidade do início da sua execução.

9. CLÁUSULA NONA - OBRIGAÇÕES DO CONTRATADO

- 9.1. O Contratado deve cumprir todas as obrigações constantes deste Contrato e de seus anexos, assumindo como exclusivamente seus os riscos e as despesas decorrentes da boa e perfeita execução do objeto, observando, ainda, as obrigações a seguir dispostas:
- 9.2. Manter preposto aceito pela Administração no local do serviço para representá-lo na execução do contrato.
- 9.2.1. A indicação ou a manutenção do preposto da empresa poderá ser recusada pelo órgão ou entidade, desde que devidamente justificada, devendo a empresa designar outro para o exercício da atividade.
- 9.3. Atender às determinações regulares emitidas pelo fiscal do contrato ou autoridade superior ([art. 137, II](#)) e prestar todo esclarecimento ou informação por eles solicitados;
- 9.4. Alocar os empregados necessários ao perfeito cumprimento das cláusulas deste contrato, com habilitação e conhecimento adequados, fornecendo os materiais, equipamentos, ferramentas e utensílios demandados, cuja quantidade, qualidade e tecnologia deverão atender às recomendações de boa técnica e a legislação de regência;
- 9.5. Reparar, corrigir, remover, reconstruir ou substituir, às suas expensas, no total ou em parte, no prazo fixado pelo fiscal do contrato, os serviços nos quais se verificarem vícios, defeitos ou incorreções resultantes da execução ou dos materiais empregados;
- 9.6. Responsabilizar-se pelos vícios e danos decorrentes da execução do objeto, de acordo com o [Código de Defesa do Consumidor \(Lei nº 8.078, de 1990\)](#), bem como por todo e qualquer dano causado à Administração ou terceiros, não reduzindo essa responsabilidade a fiscalização ou o acompanhamento da execução contratual pelo Contratante, que ficará autorizado a descontar dos pagamentos devidos ou da garantia, caso exigida no edital, o valor correspondente aos danos sofridos;
- 9.7. Efetuar comunicação ao Contratante, assim que tiver ciência da impossibilidade de realização ou finalização do serviço no prazo estabelecido, para adoção de ações de contingência cabíveis.
- 9.8. Não contratar, durante a vigência do contrato, cônjuge, companheiro ou parente em linha reta, colateral ou por afinidade, até o terceiro grau, de dirigente do contratante ou do fiscal ou gestor do contrato, nos termos do [artigo 48, parágrafo único, da Lei nº 14.133, de 2021](#);
- 9.9. Responsabilizar-se pelo cumprimento das obrigações previstas em Acordo, Convenção, Dissídio Coletivo de Trabalho ou equivalentes das categorias abrangidas pelo contrato, por todas as obrigações



Prefeitura Municipal Boa Vista do Cadeado

Departamento de Licitações e Compras

*Criação: Lei nº 10.739, de 16/04/1996 – DOE nº 73, de 17/04/1996
Av. Cinco Irmãos, nº 1130 - CEP 98118-000 - Fone: 055 3643 1014
CNPJ: 04.216.132/0001-06*

trabalhistas, sociais, previdenciárias, tributárias e as demais previstas em legislação específica, cuja inadimplência não transfere a responsabilidade ao Contratante;

9.10. Comunicar ao Fiscal do contrato, no prazo de 24 (vinte e quatro) horas, qualquer ocorrência anormal ou acidente que se verifique no local dos serviços.

9.11. Prestar todo esclarecimento ou informação solicitada pelo Contratante ou por seus prepostos, garantindo-lhes o acesso, a qualquer tempo, ao local dos trabalhos, bem como aos documentos relativos à execução do empreendimento.

9.12. Paralisar, por determinação do Contratante, qualquer atividade que não esteja sendo executada de acordo com a boa técnica ou que ponha em risco a segurança de pessoas ou bens de terceiros.

9.13. Promover a guarda, manutenção e vigilância de materiais, ferramentas, e tudo o que for necessário à execução do objeto, durante a vigência do contrato.

9.14. Conduzir os trabalhos com estrita observância às normas da legislação pertinente, cumprindo as determinações dos Poderes Públicos, mantendo sempre limpo o local dos serviços e nas melhores condições de segurança, higiene e disciplina.

9.15. Submeter previamente, por escrito, ao Contratante, para análise e aprovação, quaisquer mudanças nos métodos executivos que fujam às especificações do memorial descritivo ou instrumento congênere.

9.16. Não permitir a utilização de qualquer trabalho do menor de dezesseis anos, exceto na condição de aprendiz para os maiores de quatorze anos, nem permitir a utilização do trabalho do menor de dezoito anos em trabalho noturno, perigoso ou insalubre;

9.17. Manter durante toda a vigência do contrato, em compatibilidade com as obrigações assumidas, todas as condições exigidas para habilitação na licitação;

9.18. Cumprir, durante todo o período de execução do contrato, a reserva de cargos prevista em lei para pessoa com deficiência, para reabilitado da Previdência Social ou para aprendiz, bem como as reservas de cargos previstas na legislação ([art. 116](#));

9.19. Comprovar a reserva de cargos a que se refere a cláusula acima, no prazo fixado pelo fiscal do contrato, com a indicação dos empregados que preencheram as referidas vagas ([art. 116, parágrafo único](#));

9.20. Guardar sigilo sobre todas as informações obtidas em decorrência do cumprimento do contrato;

9.21. Arcar com o ônus decorrente de eventual equívoco no dimensionamento dos quantitativos de sua proposta, inclusive quanto aos custos variáveis decorrentes de fatores futuros e incertos, devendo complementá-los, caso o previsto inicialmente em sua proposta não seja satisfatório para o atendimento do objeto da contratação, exceto quando ocorrer algum dos eventos arrolados no [art. 124, II, d, da Lei nº 14.133, de 2021](#);

9.22. Cumprir, além dos postulados legais vigentes de âmbito federal, estadual ou municipal, as normas de segurança do Contratante;

9.23. Manter os empregados nos horários predeterminados pelo Contratante.

9.24. Apresentar os empregados devidamente identificados por meio de crachá.

9.25. Apresentar ao Contratante, quando for o caso, a relação nominal dos empregados que adentrarão no órgão para a execução do serviço.

9.26. Observar os preceitos da legislação sobre a jornada de trabalho, conforme a categoria profissional.



Prefeitura Municipal Boa Vista do Cadeado

Departamento de Licitações e Compras

*Criação: Lei nº 10.739, de 16/04/1996 – DOE nº 73, de 17/04/1996
Av. Cinco Irmãos, nº 1130 - CEP 98118-000 - Fone: 055 3643 1014
CNPJ: 04.216.132/0001-06*

- 9.27. Atender às solicitações do Contratante quanto à substituição dos empregados alocados, no prazo fixado pela fiscalização do contrato, nos casos em que ficar constatado descumprimento das obrigações relativas à execução do serviço, conforme descrito nas especificações do objeto.
- 9.28. Instruir seus empregados quanto à necessidade de acatar as Normas Internas do Contratante.
- 9.29. Instruir seus empregados a respeito das atividades a serem desempenhadas, alertando-os a não executarem atividades não abrangidas pelo contrato, devendo o Contratado relatar ao Contratante toda e qualquer ocorrência neste sentido, a fim de evitar desvio de função.
- 9.30. Instruir os seus empregados, quanto à prevenção de incêndios nas áreas do Contratante.
- 9.31. Adotar as providências e precauções necessárias, inclusive consulta nos respectivos órgãos, se necessário for, a fim de que não venham a ser danificadas as redes hidrossanitárias, elétricas e de comunicação.
- 9.32. Estar registrada ou inscrita no Conselho Profissional competente, conforme as áreas de atuação previstas no Projeto Básico, em plena validade.
- 9.33. Obter junto aos órgãos competentes, conforme o caso, as licenças necessárias e demais documentos e autorizações exigíveis, na forma da legislação aplicável.
- 9.34. Elaborar o Diário de Obra, incluindo diariamente, pelo Engenheiro preposto responsável, as informações sobre o andamento do empreendimento, tais como, número de funcionários, de equipamentos, condições de trabalho, condições meteorológicas, serviços executados, registro de ocorrências e outros fatos relacionados, bem como os comunicados à Fiscalização e situação das atividades em relação ao cronograma previsto.
- 9.35. Refazer, às suas expensas, os trabalhos executados em desacordo com o estabelecido nas especificações, bem como substituir aqueles realizados com materiais defeituosos ou com vício de construção, pelo prazo de 05 (cinco) anos, contado da data de emissão do Termo de Recebimento Definitivo.
- 9.36. Utilizar somente matéria-prima florestal procedente, nos termos do [artigo 11 do Decreto nº 5.975, de 2006](#), de:
- manejo florestal, realizado por meio de Plano de Manejo Florestal Sustentável - PMFS devidamente aprovado pelo órgão competente do Sistema Nacional do Meio Ambiente - SISNAMA;
 - supressão da vegetação natural, devidamente autorizada pelo órgão competente do Sistema Nacional do Meio Ambiente - SISNAMA;
 - florestas plantadas; e
 - outras fontes de biomassa florestal, definidas em normas específicas do órgão ambiental competente.
- 9.37. Comprovar a procedência legal dos produtos ou subprodutos florestais utilizados em cada etapa da execução contratual, nos termos do [artigo 4º, inciso IX, da Instrução Normativa SLTI/MP nº 1, de 19/01/2010](#), por ocasião da respectiva medição, mediante a apresentação dos seguintes documentos, conforme o caso:
- Cópias autenticadas das notas fiscais de aquisição dos produtos ou subprodutos florestais;
 - Cópia dos Comprovantes de Registro do fornecedor e do transportador dos produtos ou subprodutos florestais junto ao Cadastro Técnico Federal de Atividades Potencialmente Poluidoras ou Utilizadoras de Recursos Ambientais - CTF, mantido pelo IBAMA, quando tal inscrição for obrigatória,



Prefeitura Municipal Boa Vista do Cadeado

Departamento de Licitações e Compras

*Criação: Lei nº 10.739, de 16/04/1996 – DOE nº 73, de 17/04/1996
Av. Cinco Irmãos, nº 1130 - CEP 98118-000 - Fone: 055 3643 1014
CNPJ: 04.216.132/0001-06*

acompanhados dos respectivos Certificados de Regularidade válidos, conforme [artigo 17, inciso II, da Lei nº 6.938, de 1981](#), e legislação correlata;

c) Documento de Origem Florestal – DOF, instituído pela Portaria nº 253, de 18/08/2006, do Ministério do Meio Ambiente, e Instrução Normativa IBAMA nº 21, de 24/12/2014, quando se tratar de produtos ou subprodutos florestais de origem nativa cujo transporte e armazenamento exijam a emissão de tal licença obrigatória; e

9.37.1. Caso os produtos ou subprodutos florestais utilizados na execução contratual tenham origem em Estado que possua documento de controle próprio, o Contratado deverá apresentá-lo, em complementação ao DOF, a fim de demonstrar a regularidade do transporte e armazenamento nos limites do território estadual.

9.38. Observar as diretrizes, critérios e procedimentos para a gestão dos resíduos da construção civil estabelecidos na Resolução nº 307, de 05/07/2002, com as alterações posteriores, do Conselho Nacional de Meio Ambiente - CONAMA, conforme [artigo 4º, §§ 2º e 3º, da Instrução Normativa SLTI/MP nº 1, de 19/01/2010](#), nos seguintes termos:

9.38.1. O gerenciamento dos resíduos originários da contratação deverá obedecer às diretrizes técnicas e procedimentos do Programa Municipal de Gerenciamento de Resíduos da Construção Civil, ou do Projeto de Gerenciamento de Resíduos da Construção Civil apresentado ao órgão competente, conforme o caso.

9.38.2. Nos termos dos [artigos 3º e 10º da Resolução CONAMA nº 307, de 05/07/2002](#), o Contratado deverá providenciar a destinação ambientalmente adequada dos resíduos da construção civil originários da contratação, obedecendo, no que couber, aos seguintes procedimentos:

9.38.2.1. resíduos Classe A (reutilizáveis ou recicláveis como agregados): deverão ser reutilizados ou reciclados na forma de agregados, ou encaminhados a aterros de resíduos classe A de preservação de material para usos futuros.

9.38.2.2. resíduos Classe B (recicláveis para outras destinações): deverão ser reutilizados, reciclados ou encaminhados a áreas de armazenamento temporário, sendo dispostos de modo a permitir a sua utilização ou reciclagem futura.

9.38.2.3. resíduos Classe C (para os quais não foram desenvolvidas tecnologias ou aplicações economicamente viáveis que permitam a sua reciclagem/recuperação): deverão ser armazenados, transportados e destinados em conformidade com as normas técnicas específicas.

9.38.2.4. resíduos Classe D (perigosos, contaminados ou prejudiciais à saúde): deverão ser armazenados, transportados, reutilizados e destinados em conformidade com as normas técnicas específicas.

9.38.3. Em nenhuma hipótese o Contratado poderá dispor os resíduos originários da contratação em aterros de resíduos sólidos urbanos, áreas de “bota fora”, encostas, corpos d’água, lotes vagos e áreas protegidas por Lei, bem como em áreas não licenciadas.

9.38.4. Para fins de fiscalização do fiel cumprimento do Programa Municipal de Gerenciamento de Resíduos da Construção Civil, ou do Projeto de Gerenciamento de Resíduos da Construção Civil, conforme o caso, o Contratado comprovará, sob pena de multa, que todos os resíduos removidos estão acompanhados de Controle de Transporte de Resíduos, em conformidade com as normas da Agência Brasileira de Normas Técnicas - ABNT, ABNT NBR ns. 15.112, 15.113, 15.114, 15.115 e 15.116, de 2004.



Prefeitura Municipal Boa Vista do Cadeado

Departamento de Licitações e Compras

*Criação: Lei nº 10.739, de 16/04/1996 – DOE nº 73, de 17/04/1996
Av. Cinco Irmãos, nº 1130 - CEP 98118-000 - Fone: 055 3643 1014
CNPJ: 04.216.132/0001-06*

9.38.5. Qualquer instalação, equipamento ou processo, situado em local fixo, quelibere ou emita matéria para a atmosfera, por emissão pontual ou fugitiva, utilizado na execução contratual, deverá respeitar os limites máximos de emissão de poluentes admitidos na [Resolução CONAMA nº 382, de 26/12/2006](#), e legislação correlata, de acordo com o poluente e o tipo de fonte.

9.38.6. Na execução contratual, conforme o caso, a emissão de ruídos não poderá ultrapassar os níveis considerados aceitáveis pela Norma NBR-10.151 - Avaliação do Ruído em Áreas Habitadas visando o conforto da comunidade, da Associação Brasileira de Normas Técnicas - ABNT, ou aqueles estabelecidos na NBR-10.152 - Níveis de Ruído para conforto acústico, da Associação Brasileira de Normas Técnicas - ABNT, nos termos da [Resolução CONAMA nº 01, de 08/03/90](#), e legislação correlata.

9.39. Nos termos do [artigo 4º, § 3º, da Instrução Normativa SLTI/MP nº 1, de 19/01/2010](#), deverão ser utilizados, na execução contratual, agregados reciclados, sempre que existir a oferta de tais materiais, capacidade de suprimento e custo inferior em relação aos agregados naturais, inserindo-se na planilha de formação de preços os custos correspondentes.

9.40. Responder por qualquer acidente de trabalho na execução dos serviços, por uso indevido de patentes registradas em nome de terceiros, por danos resultantes de defeitos ou incorreções dos serviços ou dos bens do Contratante, de seus funcionários ou de terceiros, ainda que ocorridos em via pública junto ao serviço de engenharia.

9.41. Realizar, conforme o caso, por meio de laboratórios previamente aprovados pela fiscalização e sob suas custas, os testes, ensaios, exames e provas que lhe caibam necessárias ao controle de qualidade dos materiais, serviços e equipamentos a serem aplicados nos trabalhos, conforme procedimento previsto nas especificações.

9.42. Providenciar, conforme o caso, as ligações definitivas das utilidades previstas no projeto (água, esgoto, gás, energia elétrica, telefone etc.), bem como atuar junto aos órgãos federais, estaduais e municipais e concessionárias de serviços públicos para a obtenção de licenças e regularização dos serviços e atividades concluídas (ex.: Habite-se, Licença Ambiental de Operação etc.).

10. CLÁUSULA DÉCIMA – GARANTIA DE EXECUÇÃO

10.1. A contratação conta com garantia de execução, nos moldes do [art. 96 da Lei nº 14.133, de 2021](#), em valor correspondente a 5% (cinco por cento) do valor total do contrato, cabendo ao contratado optar por uma das seguintes modalidades de garantia:

- I - caução em dinheiro ou em títulos da dívida pública emitidos sob a forma escritural, mediante registro em sistema centralizado de liquidação e de custódia autorizado pelo Banco Central do Brasil, e avaliados por seus valores econômicos, conforme definido pelo Ministério da Economia;
- II - seguro-garantia;
- III - fiança bancária emitida por banco ou instituição financeira devidamente autorizada a operar no País pelo Banco Central do Brasil.
- IV - título de capitalização custeado por pagamento único, com resgate pelo valor total.

10.2. Quando o adjudicatário optar pela oferta de seguro-garantia, deverá fazê-lo previamente à assinatura do contrato, no prazo de um mês, contado da data de homologação da licitação (art. 96, §3º, da Lei nº 14.133/2021), em valor correspondente a 5% (cinco por cento) do valor total do contrato.

10.2.1. Em caso de inadimplemento pelo Contratado, a seguradora deverá assumir a execução e concluir o objeto do contrato ([Lei nº 14.133/2021, art. 102](#)).

10.2.2. A seguradora figura como interveniente anuente do presente contrato, e nesta qualidade também deverá figurar dos termos aditivos que vierem a ser firmados, e poderá:



Prefeitura Municipal Boa Vista do Cadeado

Departamento de Licitações e Compras

Criação: Lei nº 10.739, de 16/04/1996 – DOE nº 73, de 17/04/1996
Av. Cinco Irmãos, nº 1130 - CEP 98118-000 - Fone: 055 3643 1014
CNPJ: 04.216.132/0001-06

- a) Ter livre acesso às instalações em que for executado o contrato principal.
- b) Acompanhar a execução do contrato principal.
- c) Ter acesso a auditoria técnica e contábil.
- d) Requerer esclarecimentos ao responsável técnico pela obra ou pelo fornecimento.

10.2.3. A emissão de empenho em nome da seguradora, ou a quem ela indicar para a conclusão do contrato, será autorizada desde que demonstrada sua regularidade fiscal.

10.2.4. A seguradora poderá subcontratar a conclusão do contrato, total ou parcialmente.

10.2.5. Na hipótese de inadimplemento do contratado, serão observadas as seguintes disposições:

- a) Caso a seguradora execute e conclua o objeto do contrato, estará isenta da obrigação de pagar a importância segurada indicada na apólice.
- b) Caso a seguradora não assuma a execução do contrato, pagará a integralidade da importância segurada indicada na apólice.

10.3. A apólice do seguro garantia deverá acompanhar as modificações referentes à vigência do contrato principal mediante a emissão do respectivo endosso pela seguradora.

10.4. Será permitida a substituição da apólice de seguro-garantia na data de renovação ou de aniversário, desde que mantidas as condições e coberturas da apólice vigente e nenhum período fique descoberto, ressalvado o disposto no item 8.5 deste contrato.

10.5. Na hipótese de suspensão do contrato por ordem ou inadimplemento da Administração, o contratado ficará desobrigado de renovar a garantia ou de endossar a apólice de seguro até a ordem de reinício da execução ou o adimplemento pela Administração.

10.6. A garantia assegurará, qualquer que seja a modalidade escolhida, o pagamento de:

- 10.6.1. prejuízos advindos do não cumprimento do objeto do contrato e do não adimplemento das demais obrigações nele previstas;
- 10.6.2. multas moratórias e punitivas aplicadas pela Administração à contratada; e
- 10.6.3. obrigações trabalhistas e previdenciárias de qualquer natureza e para com o FGTS, não adimplidas pelo contratado, quando couber.

10.7. A modalidade seguro-garantia somente será aceita se contemplar todos os eventos indicados no item 8.6, observada a legislação que rege a matéria.

10.8. O contratado caso não opte pela oferta de seguro-garantia apresentará, no prazo máximo de 10 (dez) dias úteis, prorrogáveis por igual período, a critério do contratante, contado da assinatura do contrato, comprovante de prestação de garantia, podendo optar por caução em dinheiro ou títulos da dívida pública ou, ainda, pela fiança bancária, em valor correspondente a 5% (cinco por cento) do valor total do contrato.

10.9. A garantia em dinheiro deverá ser efetuada em favor do contratante, em conta específica indicada, com correção monetária.

10.10. Caso a opção seja por utilizar títulos da dívida pública, estes devem ter sido emitidos sob a forma escritural, mediante registro em sistema centralizado de liquidação e de custódia autorizado pelo Banco Central do Brasil, e avaliados pelos seus valores econômicos, conforme definido pelo Ministério competente.



Prefeitura Municipal Boa Vista do Cadeado

Departamento de Licitações e Compras

Criação: Lei nº 10.739, de 16/04/1996 – DOE nº 73, de 17/04/1996
Av. Cinco Irmãos, nº 1130 - CEP 98118-000 - Fone: 055 3643 1014
CNPJ: 04.216.132/0001-06

10.11. No caso de garantia na modalidade de fiança bancária, deverá ser emitida por banco ou instituição financeira devidamente autorizada a operar no País pelo Banco Central do Brasil, e deverá constar expressa renúncia do fiador aos benefícios do artigo 827 do Código Civil.

10.12. No caso de alteração do valor do contrato, ou prorrogação de sua vigência, a garantia deverá ser ajustada ou renovada, seguindo os mesmos parâmetros utilizados quando da contratação.

10.13. Se o valor da garantia for utilizado total ou parcialmente em pagamento de qualquer obrigação, o Contratado obriga-se a fazer a respectiva reposição no prazo máximo de 10 (dez) dias úteis, contados da data em que for notificada.

10.14. O Contratante executará a garantia na forma prevista na legislação que rege a matéria.

10.14.1. O emitente da garantia ofertada pelo contratado deverá ser notificado pelo contratante quanto ao início de processo administrativo para apuração de descumprimento de cláusulas contratuais (art. 137, § 4º, da Lei n.º 14.133, de 2021).

10.14.2. Caso se trate da modalidade seguro-garantia, ocorrido o sinistro durante a vigência da apólice, sua caracterização e comunicação poderão ocorrer fora desta vigência, não caracterizando fato que justifique a negativa do sinistro, desde que respeitados os prazos prescricionais aplicados ao contrato de seguro, nos termos do art. 20 da Circular Susep nº 662, de 11 de abril de 2022.

10.15. Extinguir-se-á a garantia com a restituição da apólice, carta fiança ou autorização para a liberação de importâncias depositadas em dinheiro a título de garantia, acompanhada de declaração do contratante, mediante termo circunstanciado, de que o contratado cumpriu todas as cláusulas do contrato;

10.16. A garantia somente será liberada ou restituída após a fiel execução do contrato ou após a sua extinção por culpa exclusiva da Administração e, quando em dinheiro, será atualizada monetariamente.

10.17. O garantidor não é parte para figurar em processo administrativo instaurado pelo contratante com o objetivo de apurar prejuízos e/ou aplicar sanções à contratada.

10.18. O contratado autoriza o contratante a reter, a qualquer tempo, a garantia, na forma prevista no Edital e neste Contrato.

10.19. A garantia de execução é independente de eventual garantia do serviço prevista especificamente no Termo de Referência.

11. CLÁUSULA DÉCIMA PRIMEIRA – INFRAÇÕES E SANÇÕES ADMINISTRATIVAS

11.1. Comete infração administrativa, nos termos da Lei nº 14.133, de 2021, o contratado que:

- a) der causa à inexecução parcial do contrato;
- b) der causa à inexecução parcial do contrato que cause grave dano à Administração ou ao funcionamento dos serviços públicos ou ao interesse coletivo;
- c) der causa à inexecução total do contrato;
- d) ensejar o retardamento da execução ou da entrega do objeto da contratação sem motivo justificado;
- e) apresentar documentação falsa ou prestar declaração falsa durante a execução do contrato;
- f) praticar ato fraudulento na execução do contrato;
- g) comportar-se de modo inidôneo ou cometer fraude de qualquer natureza;
- h) praticar ato lesivo previsto no art. 5º da Lei nº 12.846, de 1º de agosto de 2013.



Prefeitura Municipal Boa Vista do Cadeado

Departamento de Licitações e Compras

Criação: Lei nº 10.739, de 16/04/1996 – DOE nº 73, de 17/04/1996
Av. Cinco Irmãos, nº 1130 - CEP 98118-000 - Fone: 055 3643 1014
CNPJ: 04.216.132/0001-06

11.2. Serão aplicadas ao contratado que incorrer nas infrações acima descritas as seguintes sanções:

- i) **Advertência**, quando o contratado der causa à inexecução parcial do contrato, sempre que não se justificar a imposição de penalidade mais grave ([art. 156, §2º, da Lei nº 14.133, de 2021](#));
- ii) **Impedimento de licitar e contratar**, quando praticadas as condutas descritas nas alíneas “b”, “c” e “d” do subitem acima deste Contrato, sempre que não se justificar a imposição de penalidade mais grave ([art. 156, § 4º, da Lei nº 14.133, de 2021](#));
- iii) **Declaração de inidoneidade para licitar e contratar**, quando praticadas as condutas descritas nas alíneas “e”, “f”, “g” e “h” do subitem acima deste Contrato, bem como nas alíneas “b”, “c” e “d”, que justifiquem a imposição de penalidade mais grave ([art. 156, §5º, da Lei nº 14.133, de 2021](#)).
- iv) **Multa:**
 - (1) Moratória de 0,5% (meio por cento) por dia de atraso injustificado sobre o valor da parcela inadimplida, até o limite de 30 (trinta) dias;
 - (a) O atraso superior a 30 (trinta) dias autoriza a Administração a promover a rescisão do contrato por descumprimento ou cumprimento irregular de suas cláusulas, conforme dispõe o inciso I do art. 137 da Lei n. 14.133, de 2021.
 - (2) Compensatória, para as infrações descritas nas alíneas “e” a “h” do subitem 10.1, 10% (dez por cento) do valor do Contrato.
 - (3) Compensatória, para a inexecução total do contrato prevista na alínea “c” do subitem 10.1, de 20% (vinte por cento) do valor do Contrato.

11.3. A aplicação das sanções previstas neste Contrato não exclui, em hipótese alguma, a obrigação de reparação integral do dano causado ao Contratante ([art. 156, §9º, da Lei nº 14.133, de 2021](#))

11.4. Todas as sanções previstas neste Contrato poderão ser aplicadas cumulativamente com a multa ([art. 156, §7º, da Lei nº 14.133, de 2021](#)).

11.4.1. Antes da aplicação da multa será facultada a defesa do interessado no prazo de 15 (quinze) dias úteis, contado da data de sua intimação ([art. 157, da Lei nº 14.133, de 2021](#))

11.4.2. Se a multa aplicada e as indenizações cabíveis forem superiores ao valor do pagamento eventualmente devido pelo Contratante ao Contratado, além da perda desse valor, a diferença será descontada da garantia prestada ou será cobrada judicialmente ([art. 156, §8º, da Lei nº 14.133, de 2021](#)).

11.4.3. Previamente ao encaminhamento à cobrança judicial, a multa poderá ser recolhida administrativamente no prazo máximo de 30 (trinta) dias, a contar da data do recebimento da comunicação enviada pela autoridade competente.

11.5. A aplicação das sanções realizar-se-á em processo administrativo que assegure o contraditório e a ampla defesa ao Contratado, observando-se o procedimento previsto no **caput** e parágrafos do [art. 158 da Lei nº 14.133, de 2021](#), para as penalidades de impedimento de licitar e contratar e de declaração de inidoneidade para licitar ou contratar.

11.6. Na aplicação das sanções serão considerados ([art. 156, §1º, da Lei nº 14.133, de 2021](#)):

- a) a natureza e a gravidade da infração cometida;
- b) as peculiaridades do caso concreto;
- c) as circunstâncias agravantes ou atenuantes;
- d) os danos que dela provierem para o Contratante;
- e) a implantação ou o aperfeiçoamento de programa de integridade, conforme normas e orientações dos órgãos de controle.



Prefeitura Municipal Boa Vista do Cadeado

Departamento de Licitações e Compras

*Criação: Lei nº 10.739, de 16/04/1996 – DOE nº 73, de 17/04/1996
Av. Cinco Irmãos, nº 1130 - CEP 98118-000 - Fone: 055 3643 1014
CNPJ: 04.216.132/0001-06*

11.7. Os atos previstos como infrações administrativas na [Lei nº 14.133, de 2021](#), ou em outras leis de licitações e contratos da Administração Pública que também sejam tipificados como atos lesivos [na Lei nº 12.846, de 2013](#), serão apurados e julgados conjuntamente, nos mesmos autos, observados o rito procedimental e autoridade competente definidos na referida [Lei \(art. 159\)](#).

11.8. A personalidade jurídica do Contratado poderá ser desconsiderada sempre que utilizada com abuso do direito para facilitar, encobrir ou dissimular a prática dos atos ilícitos previstos neste Contrato ou para provocar confusão patrimonial, e, nesse caso, todos os efeitos das sanções aplicadas à pessoa jurídica serão estendidos aos seus administradores e sócios com poderes de administração, à pessoa jurídica sucessora ou à empresa do mesmo ramo com relação de coligação ou controle, de fato ou de direito, com o Contratado, observados, em todos os casos, o contraditório, a ampla defesa e a obrigatoriedade de análise jurídica prévia ([art. 160, da Lei nº 14.133, de 2021](#))

11.9. O Contratante deverá, no prazo máximo de 15 (quinze) dias úteis, contado da data de aplicação da sanção, informar e manter atualizados os dados relativos às sanções por ela aplicadas, para fins de publicidade no [Cadastro Nacional de Empresas Inidôneas e Suspensas \(Ceis\)](#) e no Cadastro Nacional de Empresas Punidas (Cnep), instituídos no âmbito do Poder Executivo Federal. ([Art. 161, da Lei nº 14.133, de 2021](#))

11.10. As sanções de impedimento de licitar e contratar e declaração de inidoneidade para licitar ou contratar são passíveis de reabilitação na forma do [art. 163 da Lei nº 14.133/21](#).

11.11. Os débitos do contratado para com a Administração contratante, resultantes de multa administrativa e/ou indenizações, não inscritos em dívida ativa, poderão ser compensados, total ou parcialmente, com os créditos devidos pelo referido órgão decorrentes deste mesmo contrato ou de outros contratos administrativos que o contratado possua com o mesmo órgão ora contratante.

12. CLÁUSULA DÉCIMA SEGUNDA – DA EXTINÇÃO CONTRATUAL

12.1. O contrato será extinto quando cumpridas as obrigações de ambas as partes, ainda que isso ocorra antes do prazo estipulado para tanto.

12.2. Se as obrigações não forem cumpridas no prazo estipulado, a vigência ficará prorrogada até a conclusão do objeto, caso em que deverá a Administração providenciar a readequação do cronograma fixado para o contrato.

12.3. Quando a não conclusão do contrato referida no item anterior decorrer de culpa do contratado:

- a) ficará ele constituído em mora, sendo-lhe aplicáveis as respectivas sanções administrativas; e
- b) poderá a Administração optar pela extinção do contrato e, nesse caso, adotará as medidas admitidas em lei para a continuidade da execução contratual.

12.4. O contrato poderá ser extinto antes de cumpridas as obrigações nele estipuladas, ou antes do prazo nele fixado, por algum dos motivos previstos no [artigo 137 da Lei nº 14.133/21](#), bem como amigavelmente, assegurados o contraditório e a ampla defesa.

12.4.1. Nesta hipótese, aplicam-se também os [artigos 138 e 139](#) da mesma Lei.

12.4.2. A alteração social ou a modificação da finalidade ou da estrutura da empresa não ensejará a extinção se não restringir sua capacidade de concluir o contrato.

12.4.2.1. Se a operação implicar mudança da pessoa jurídica contratada, deverá ser formalizado termo aditivo para alteração subjetiva.

12.5. O termo de extinção, sempre que possível, será precedido:



Prefeitura Municipal Boa Vista do Cadeado

Departamento de Licitações e Compras

*Criação: Lei nº 10.739, de 16/04/1996 – DOE nº 73, de 17/04/1996
Av. Cinco Irmãos, nº 1130 - CEP 98118-000 - Fone: 055 3643 1014
CNPJ: 04.216.132/0001-06*

- 12.5.1. Balanço dos eventos contratuais já cumpridos ou parcialmente cumpridos;
- 12.5.2. Relação dos pagamentos já efetuados e ainda devidos;
- 12.5.3. Indenizações e multas.

12.6. A extinção do contrato não configura óbice para o reconhecimento do desequilíbrio econômico-financeiro, hipótese em que será concedida indenização por meio de termo indenizatório ([art. 131, caput, da Lei n.º 14.133, de 2021](#)).

12.7. O contrato poderá ser extinto caso se constate que o contratado mantém vínculo de natureza técnica, comercial, econômica, financeira, trabalhista ou civil com dirigente do órgão ou entidade contratante ou com agente público que tenha desempenhado função na licitação ou atue na fiscalização ou na gestão do contrato, ou que deles seja cônjuge, companheiro ou parente em linha reta, colateral ou por afinidade, até o terceiro grau (art. 14, inciso IV, da Lei n.º 14.133, de 2021).

13. CLÁUSULA DÉCIMA TERCEIRA – DOTAÇÃO ORÇAMENTÁRIA

13.1. As despesas decorrentes da presente contratação correrão à conta de recursos específicos consignados no Orçamento municipal deste exercício, na dotação abaixo discriminada:

- I. Gestão/Unidade:
- II. Fonte de Recursos:
- III. Programa de Trabalho:
- IV. Elemento de Despesa:
- V. Plano Interno:

14. CLÁUSULA DÉCIMA QUARTA – DOS CASOS OMISSOS

Os casos omissos serão decididos pelo contratante, segundo as disposições contidas na Lei nº 14.133, de 2021, e demais normas federais aplicáveis e, subsidiariamente, segundo as disposições contidas na [Lei nº 8.078, de 1990 – Código de Defesa do Consumidor](#) – e normas e princípios gerais dos contratos.

15. CLÁUSULA DÉCIMA QUINTA – ALTERAÇÕES

15.1. Eventuais alterações contratuais reger-se-ão pela disciplina dos [arts. 124 e seguintes da Lei nº 14.133, de 2021](#).

15.2. O contratado é obrigado a aceitar, nas mesmas condições contratuais, os acréscimos ou supressões que se fizerem necessários, até o limite de 25% (vinte e cinco por cento) do valor inicial atualizado do contrato.

15.3. As alterações contratuais deverão ser promovidas mediante celebração de termo aditivo, submetido à prévia aprovação da consultoria jurídica do contratante, salvo nos casos de justificada necessidade de antecipação de seus efeitos, hipótese em que a formalização do aditivo deverá ocorrer no prazo máximo de 1 (um) mês (art. 132 da Lei nº 14.133, de 2021).

15.4. Registros que não caracterizam alteração do contrato podem ser realizados por simples apostila, dispensada a celebração de termo aditivo, na forma do [art. 136 da Lei nº 14.133, de 2021](#).



Prefeitura Municipal Boa Vista do Cadeado
Departamento de Licitações e Compras

Criação: Lei nº 10.739, de 16/04/1996 – DOE nº 73, de 17/04/1996
Av. Cinco Irmãos, nº 1130 - CEP 98118-000 - Fone: 055 3643 1014
CNPJ: 04.216.132/0001-06

16. CLÁUSULA DÉCIMA SEXTA – PUBLICAÇÃO

Incumbirá ao contratante divulgar o presente instrumento no sítio oficial na Internet, em atenção ao art. 91, *caput*, da Lei n.º 14.133, de 2021.

17. CLÁUSULA DÉCIMA SÉTIMA – FORO

Fica eleito o Foro da Comarca de Cruz Alta/RS para dirimir os litígios que decorrerem da execução deste Termo de Contrato que não puderem ser compostos pela conciliação, conforme [art. 92, §1º, da Lei nº 14.133/21](#).

[Local], [dia] de [mês] de [ano].

Representante legal do CONTRATANTE

Representante legal do CONTRATADO

TESTEMUNHAS:

1-

2-



Prefeitura Municipal Boa Vista do Cadeado
Departamento de Licitações e Compras

Criação: Lei nº 10.739, de 16/04/1996 – DOE nº 73, de 17/04/1996
Av. Cinco Irmãos, nº 1130 - CEP 98118-000 - Fone: 055 3643 1014
CNPJ: 04.216.132/0001-06

CONTRATO ADMINISTRATIVO Nº, QUE FAZEM
ENTRE SI O MUNICÍPIO DE BOA VISTA DO CADEADO E
A EMPRESA

A Prefeitura de Boa Vista do Cadeado, com sede na Avenida Cinco Irmãos, nº 1130, na cidade de Boa Vista do Cadeado/RS, inscrita no CNPJ sob o nº 04.216.132/0001-06, neste ato representada pelo Senhor Prefeito João Paulo Beltrão dos Santos, doravante denominado CONTRATANTE, e o(a), *inscrito(a) no CNPJ/MF sob o nº, sediado(a) na....., em.....* doravante designado CONTRATADO, *neste ato representado(a) por.....* (nome e função no contratado), *conforme atos constitutivos da empresa OU procuração apresentada nos autos*, tendo em vista o que consta no Processo nº e em observância às disposições da Lei nº 14.133, de 1º de abril de 2021, e demais legislação aplicável, resolvem celebrar o presente Termo de Contrato, decorrente da *Concorrência n. .../...*, mediante as cláusulas e condições a seguir enunciadas.

CLÁUSULA PRIMEIRA – OBJETO

17.1. O objeto do presente instrumento é a Contratação de empresa especializada para realizar a construção e instalação de 3 (três) reservatórios de água metálicos e 3 (três) torres metálicas que deverão ser construídos na Escola Municipal de Ensino Fundamental Carlos Gama e na Rede de Água Brasil, localizados no Distrito Ponte Queimada; bem como no Centro Cultural, localizado no Distrito Cadeado, todos no interior do município de Boa Vista do Cadeado, nas condições estabelecidas no Projeto Básico.

17.2. Vinculam esta contratação, independentemente de transcrição:

- 17.2.1. O Projeto Básico;
- 17.2.2. O Edital da Licitação;
- 17.2.3. A Proposta do contratado;
- 17.2.4. Eventuais anexos dos documentos supracitados.

17.3. O regime de execução é o de empreitada por preço global.

18. CLÁUSULA SEGUNDA – VIGÊNCIA E PRORROGAÇÃO

18.1. O prazo de vigência da contratação é de 4 (quatro) meses contados da data de assinatura do contrato, na forma do artigo 111 da Lei nº 14.133, de 2021.

18.2. O prazo de vigência do contrato é o prazo previsto para as partes cumprirem as prestações que lhes incumbem, e corresponde:

- b. prazo de execução: de 2 (dois) meses, conforme cronograma;
- b. emissão dos termos de recebimento provisório e definitivo: de 2 (dois) meses.

18.3. O prazo de vigência será automaticamente prorrogado, independentemente de termo aditivo, quando o objeto não for concluído no período firmado acima, ressalvadas as providências cabíveis no caso de culpa do contratado, previstas neste



Prefeitura Municipal Boa Vista do Cadeado
Departamento de Licitações e Compras

Criação: Lei nº 10.739, de 16/04/1996 – DOE nº 73, de 17/04/1996
Av. Cinco Irmãos, nº 1130 - CEP 98118-000 - Fone: 055 3643 1014
CNPJ: 04.216.132/0001-06

19. CLÁUSULA TERCEIRA – MODELOS DE EXECUÇÃO E GESTÃO CONTRATUAIS

19.1. O regime de execução contratual, os modelos de gestão e de execução, assim como os prazos e condições de conclusão, entrega, observação e recebimento do objeto constam no Projeto Básico, anexo a este Contrato.

20. CLÁUSULA QUARTA – SUBCONTRATAÇÃO

20.1. Não será admitida a subcontratação do objeto contratual.

21. CLÁUSULA QUINTA – PREÇO

21.1. O valor total da contratação é de R\$...... (.....)

21.2. No valor acima estão incluídas todas as despesas ordinárias diretas e indiretas decorrentes da execução do objeto, inclusive tributos e/ou impostos, encargos sociais, trabalhistas, previdenciários, fiscais e comerciais incidentes, taxa de administração, frete, seguro e outros necessários ao cumprimento integral do objeto da contratação.

22. CLÁUSULA SEXTA - PAGAMENTO

22.1. O prazo para pagamento ao contratado e demais condições a ele referentes encontram-se definidos no Projeto Básico, anexo a este Contrato.

23. CLÁUSULA SÉTIMA - REAJUSTE

23.1. Os preços inicialmente contratados são fixos e irrevogáveis no prazo de um ano contado da data do orçamento estimado.

23.1.1. O orçamento estimado pela Administração baseou-se nas planilhas referenciais elaboradas com base no SINAPI (SICRO) do mês de do ano de 2025.

23.2. Após o interregno de um ano, e independentemente de pedido do Contratado, os preços iniciais serão reajustados, mediante a aplicação, pelo Contratante, do índice SINAPI (Sistema Nacional de Pesquisa de custos e Índices da Construção Civil), o último em vigor. O reajuste é aplicado nos serviços da planilha orçamentária a serem executados.

23.3. Nos reajustes subsequentes ao primeiro, o interregno mínimo de um ano será contado a partir dos efeitos financeiros do último reajuste.

23.4. No caso de atraso ou não divulgação do(s) índice (s) de reajustamento, o contratante pagará ao contratado a importância calculada pela última variação conhecida, liquidando a diferença correspondente tão logo seja(m) divulgado(s) o(s) índice(s) definitivo(s).

23.5. Nas aferições finais, o(s) índice(s) utilizado(s) para reajuste será(ão), obrigatoriamente, o(s) definitivo(s).

23.6. Caso o(s) índice(s) estabelecido(s) para reajustamento venha(m) a ser extinto(s) ou de qualquer forma não possa(m) mais ser utilizado(s), será(ão) adotado(s), em substituição, o(s) que vier(em) a ser determinado(s) pela legislação então em vigor.

23.7. Na ausência de previsão legal quanto ao índice substituto, as partes elegerão novo índice oficial, para reajustamento do preço do valor remanescente, por meio de termo aditivo.

23.8. O reajuste será realizado por apostilamento.



Prefeitura Municipal Boa Vista do Cadeado

Departamento de Licitações e Compras

*Criação: Lei nº 10.739, de 16/04/1996 – DOE nº 73, de 17/04/1996
Av. Cinco Irmãos, nº 1130 - CEP 98118-000 - Fone: 055 3643 1014
CNPJ: 04.216.132/0001-06*

24. CLÁUSULA OITAVA - OBRIGAÇÕES DO CONTRATANTE

- 24.1. São obrigações do Contratante:
- 24.2. Exigir o cumprimento de todas as obrigações assumidas pelo Contratado, de acordo com o contrato e seus anexos;
- 24.3. Receber o objeto no prazo e condições estabelecidas no Termo de Referência;
- 24.4. Notificar o Contratado por escrito da ocorrência de eventuais imperfeições, falhas ou irregularidades constatadas no curso da execução dos serviços, fixando prazo para a sua correção, certificando-se de que as soluções por ele propostas sejam as mais adequadas.
- 24.5. Notificar o Contratado, por escrito, sobre vícios, defeitos ou incorreções verificadas no objeto fornecido, para que seja por ele substituído, reparado ou corrigido, no total ou em parte, às suas expensas;
- 24.6. Acompanhar e fiscalizar a execução do contrato e o cumprimento das obrigações pelo Contratado;
- 24.7. Comunicar a empresa para emissão de Nota Fiscal no que se refere à parcela incontroversa da execução do objeto, para efeito de liquidação e pagamento, quando houver controvérsia sobre a execução do objeto, quanto à dimensão, qualidade e quantidade, conforme o [art. 143 da Lei nº 14.133, de 2021](#);
- 24.8. Efetuar o pagamento ao Contratado do valor correspondente à execução do objeto, no prazo, forma e condições estabelecidos no presente Contrato e no Projeto Básico;
- 24.9. Aplicar ao Contratado as sanções previstas na lei e neste Contrato;
- 24.10. Cientificar o órgão de representação judicial da Procuradoria Municipal para adoção das medidas cabíveis quando do descumprimento de obrigações pelo Contratado;
- 24.11. Explicitamente emitir decisão sobre todas as solicitações e reclamações relacionadas à execução do presente Contrato, ressalvados os requerimentos manifestamente impertinentes, meramente protelatórios ou de nenhum interesse para a boa execução do ajuste.
 - 24.11.1. A Administração terá o prazo de 1 (um) mês, a contar da data do protocolo do requerimento para decidir, admitida a prorrogação motivada, por igual período.
- 24.12. Responder eventuais pedidos de reestabelecimento do equilíbrio econômico-financeiro feitos pelo contratado no prazo máximo de 1 (um) mês.
- 24.13. Notificar os emitentes das garantias quanto ao início de processo administrativo para apuração de descumprimento de cláusulas contratuais.
- 24.14. Comunicar o Contratado na hipótese de posterior alteração do projeto pelo Contratante, no caso [do art. 93, §2º, da Lei nº 14.133, de 2021](#).
- 24.15. Fornecer por escrito as informações necessárias para o desenvolvimento dos serviços objeto do contrato.
- 24.16. Realizar avaliações periódicas da qualidade dos serviços, após seu recebimento.
- 24.17. Exigir do Contratado que providencie a seguinte documentação como condição indispensável para o recebimento definitivo de objeto, quando for o caso:
 - c) "as built", elaborado pelo responsável por sua execução;
 - d) certidão negativa de débitos;



Prefeitura Municipal Boa Vista do Cadeado

Departamento de Licitações e Compras

*Criação: Lei nº 10.739, de 16/04/1996 – DOE nº 73, de 17/04/1996
Av. Cinco Irmãos, nº 1130 - CEP 98118-000 - Fone: 055 3643 1014
CNPJ: 04.216.132/0001-06*

24.18. Arquivar, entre outros documentos, de projetos, "as built", especificações técnicas, orçamentos, termos de recebimento, contratos e aditamentos, relatórios de inspeções técnicas após o recebimento do serviço e notificações expedidas.

24.19. Assegurar que o ambiente de trabalho, inclusive seus equipamentos e instalações, apresentem condições adequadas ao cumprimento, pelo Contratado, das normas de segurança e saúde no trabalho, quando o serviço for executado em suas dependências, ou em local por ela designado.

24.20. Não responder por quaisquer compromissos assumidos pelo Contratado com terceiros, ainda que vinculados à execução do contrato, bem como por qualquer dano causado a terceiros em decorrência de ato do Contratado, de seus empregados, prepostos ou subordinados.

24.21. Previamente à expedição da ordem de serviço, verificar pendências, liberar áreas e/ou adotar providências cabíveis para a regularidade do início da sua execução.

25. CLÁUSULA NONA - OBRIGAÇÕES DO CONTRATADO

25.1. O Contratado deve cumprir todas as obrigações constantes deste Contrato e de seus anexos, assumindo como exclusivamente seus os riscos e as despesas decorrentes da boa e perfeita execução do objeto, observando, ainda, as obrigações a seguir dispostas:

25.2. Manter preposto aceito pela Administração no local do serviço para representá-lo na execução do contrato.

25.2.1. A indicação ou a manutenção do preposto da empresa poderá ser recusada pelo órgão ou entidade, desde que devidamente justificada, devendo a empresa designar outro para o exercício da atividade.

25.3. Atender às determinações regulares emitidas pelo fiscal do contrato ou autoridade superior ([art. 137, II](#)) e prestar todo esclarecimento ou informação por eles solicitados;

25.4. Alocar os empregados necessários ao perfeito cumprimento das cláusulas deste contrato, com habilitação e conhecimento adequados, fornecendo os materiais, equipamentos, ferramentas e utensílios demandados, cuja quantidade, qualidade e tecnologia deverão atender às recomendações de boa técnica e a legislação de regência;

25.5. Reparar, corrigir, remover, reconstruir ou substituir, às suas expensas, no total ou em parte, no prazo fixado pelo fiscal do contrato, os serviços nos quais se verificarem vícios, defeitos ou incorreções resultantes da execução ou dos materiais empregados;

25.6. Responsabilizar-se pelos vícios e danos decorrentes da execução do objeto, de acordo com o [Código de Defesa do Consumidor \(Lei nº 8.078, de 1990\)](#), bem como por todo e qualquer dano causado à Administração ou terceiros, não reduzindo essa responsabilidade a fiscalização ou o acompanhamento da execução contratual pelo Contratante, que ficará autorizado a descontar dos pagamentos devidos ou da garantia, caso exigida no edital, o valor correspondente aos danos sofridos;

25.7. Efetuar comunicação ao Contratante, assim que tiver ciência da impossibilidade de realização ou finalização do serviço no prazo estabelecido, para adoção de ações de contingência cabíveis.

25.8. Não contratar, durante a vigência do contrato, cônjuge, companheiro ou parente em linha reta, colateral ou por afinidade, até o terceiro grau, de dirigente do contratante ou do fiscal ou gestor do contrato, nos termos do [artigo 48, parágrafo único, da Lei nº 14.133, de 2021](#);

25.9. Responsabilizar-se pelo cumprimento das obrigações previstas em Acordo, Convenção, Dissídio Coletivo de Trabalho ou equivalentes das categorias abrangidas pelo contrato, por todas as obrigações



Prefeitura Municipal Boa Vista do Cadeado

Departamento de Licitações e Compras

*Criação: Lei nº 10.739, de 16/04/1996 – DOE nº 73, de 17/04/1996
Av. Cinco Irmãos, nº 1130 - CEP 98118-000 - Fone: 055 3643 1014
CNPJ: 04.216.132/0001-06*

trabalhistas, sociais, previdenciárias, tributárias e as demais previstas em legislação específica, cuja inadimplência não transfere a responsabilidade ao Contratante;

25.10. Comunicar ao Fiscal do contrato, no prazo de 24 (vinte e quatro) horas, qualquer ocorrência anormal ou acidente que se verifique no local dos serviços.

25.11. Prestar todo esclarecimento ou informação solicitada pelo Contratante ou por seus prepostos, garantindo-lhes o acesso, a qualquer tempo, ao local dos trabalhos, bem como aos documentos relativos à execução do empreendimento.

25.12. Paralisar, por determinação do Contratante, qualquer atividade que não esteja sendo executada de acordo com a boa técnica ou que ponha em risco a segurança de pessoas ou bens de terceiros.

25.13. Promover a guarda, manutenção e vigilância de materiais, ferramentas, e tudo o que for necessário à execução do objeto, durante a vigência do contrato.

25.14. Conduzir os trabalhos com estrita observância às normas da legislação pertinente, cumprindo as determinações dos Poderes Públicos, mantendo sempre limpo o local dos serviços e nas melhores condições de segurança, higiene e disciplina.

25.15. Submeter previamente, por escrito, ao Contratante, para análise e aprovação, quaisquer mudanças nos métodos executivos que fujam às especificações do memorial descritivo ou instrumento congênere.

25.16. Não permitir a utilização de qualquer trabalho do menor de dezesseis anos, exceto na condição de aprendiz para os maiores de quatorze anos, nem permitir a utilização do trabalho do menor de dezoito anos em trabalho noturno, perigoso ou insalubre;

25.17. Manter durante toda a vigência do contrato, em compatibilidade com as obrigações assumidas, todas as condições exigidas para habilitação na licitação;

25.18. Cumprir, durante todo o período de execução do contrato, a reserva de cargos prevista em lei para pessoa com deficiência, para reabilitado da Previdência Social ou para aprendiz, bem como as reservas de cargos previstas na legislação ([art. 116](#));

25.19. Comprovar a reserva de cargos a que se refere a cláusula acima, no prazo fixado pelo fiscal do contrato, com a indicação dos empregados que preencheram as referidas vagas ([art. 116, parágrafo único](#));

25.20. Guardar sigilo sobre todas as informações obtidas em decorrência do cumprimento do contrato;

25.21. Arcar com o ônus decorrente de eventual equívoco no dimensionamento dos quantitativos de sua proposta, inclusive quanto aos custos variáveis decorrentes de fatores futuros e incertos, devendo complementá-los, caso o previsto inicialmente em sua proposta não seja satisfatório para o atendimento do objeto da contratação, exceto quando ocorrer algum dos eventos arrolados no [art. 124, II, d, da Lei nº 14.133, de 2021](#);

25.22. Cumprir, além dos postulados legais vigentes de âmbito federal, estadual ou municipal, as normas de segurança do Contratante;

25.23. Manter os empregados nos horários predeterminados pelo Contratante.

25.24. Apresentar os empregados devidamente identificados por meio de crachá.

25.25. Apresentar ao Contratante, quando for o caso, a relação nominal dos empregados que adentrarão no órgão para a execução do serviço.

25.26. Observar os preceitos da legislação sobre a jornada de trabalho, conforme a categoria profissional.



Prefeitura Municipal Boa Vista do Cadeado

Departamento de Licitações e Compras

*Criação: Lei nº 10.739, de 16/04/1996 – DOE nº 73, de 17/04/1996
Av. Cinco Irmãos, nº 1130 - CEP 98118-000 - Fone: 055 3643 1014
CNPJ: 04.216.132/0001-06*

- 25.27. Atender às solicitações do Contratante quanto à substituição dos empregados alocados, no prazo fixado pela fiscalização do contrato, nos casos em que ficar constatado descumprimento das obrigações relativas à execução do serviço, conforme descrito nas especificações do objeto.
- 25.28. Instruir seus empregados quanto à necessidade de acatar as Normas Internas do Contratante.
- 25.29. Instruir seus empregados a respeito das atividades a serem desempenhadas, alertando-os a não executarem atividades não abrangidas pelo contrato, devendo o Contratado relatar ao Contratante toda e qualquer ocorrência neste sentido, a fim de evitar desvio de função.
- 25.30. Instruir os seus empregados, quanto à prevenção de incêndios nas áreas do Contratante.
- 25.31. Adotar as providências e precauções necessárias, inclusive consulta nos respectivos órgãos, se necessário for, a fim de que não venham a ser danificadas as redes hidrossanitárias, elétricas e de comunicação.
- 25.32. Estar registrada ou inscrita no Conselho Profissional competente, conforme as áreas de atuação previstas no Projeto Básico, em plena validade.
- 25.33. Obter junto aos órgãos competentes, conforme o caso, as licenças necessárias e demais documentos e autorizações exigíveis, na forma da legislação aplicável.
- 25.34. Elaborar o Diário de Obra, incluindo diariamente, pelo Engenheiro preposto responsável, as informações sobre o andamento do empreendimento, tais como, número de funcionários, de equipamentos, condições de trabalho, condições meteorológicas, serviços executados, registro de ocorrências e outros fatos relacionados, bem como os comunicados à Fiscalização e situação das atividades em relação ao cronograma previsto.
- 25.35. Refazer, às suas expensas, os trabalhos executados em desacordo com o estabelecido nas especificações, bem como substituir aqueles realizados com materiais defeituosos ou com vício de construção, pelo prazo de 05 (cinco) anos, contado da data de emissão do Termo de Recebimento Definitivo.
- 25.36. Utilizar somente matéria-prima florestal procedente, nos termos do [artigo 11 do Decreto nº 5.975, de 2006](#), de:
- e) manejo florestal, realizado por meio de Plano de Manejo Florestal Sustentável - PMFS devidamente aprovado pelo órgão competente do Sistema Nacional do Meio Ambiente - SISNAMA;
 - f) supressão da vegetação natural, devidamente autorizada pelo órgão competente do Sistema Nacional do Meio Ambiente - SISNAMA;
 - g) florestas plantadas; e
 - h) outras fontes de biomassa florestal, definidas em normas específicas do órgão ambiental competente.
- 25.37. Comprovar a procedência legal dos produtos ou subprodutos florestais utilizados em cada etapa da execução contratual, nos termos do [artigo 4º, inciso IX, da Instrução Normativa SLTI/MP nº 1, de 19/01/2010](#), por ocasião da respectiva medição, mediante a apresentação dos seguintes documentos, conforme o caso:
- d) Cópias autenticadas das notas fiscais de aquisição dos produtos ou subprodutos florestais;
 - e) Cópia dos Comprovantes de Registro do fornecedor e do transportador dos produtos ou subprodutos florestais junto ao Cadastro Técnico Federal de Atividades Potencialmente Poluidoras ou Utilizadoras de Recursos Ambientais - CTF, mantido pelo IBAMA, quando tal inscrição for obrigatória,



Prefeitura Municipal Boa Vista do Cadeado

Departamento de Licitações e Compras

*Criação: Lei nº 10.739, de 16/04/1996 – DOE nº 73, de 17/04/1996
Av. Cinco Irmãos, nº 1130 - CEP 98118-000 - Fone: 055 3643 1014
CNPJ: 04.216.132/0001-06*

acompanhados dos respectivos Certificados de Regularidade válidos, conforme [artigo 17, inciso II, da Lei nº 6.938, de 1981](#), e legislação correlata;

f) Documento de Origem Florestal – DOF, instituído pela Portaria nº 253, de 18/08/2006, do Ministério do Meio Ambiente, e Instrução Normativa IBAMA nº 21, de 24/12/2014, quando se tratar de produtos ou subprodutos florestais de origem nativa cujo transporte e armazenamento exijam a emissão de tal licença obrigatória; e

25.37.1. Caso os produtos ou subprodutos florestais utilizados na execução contratual tenham origem em Estado que possua documento de controle próprio, o Contratado deverá apresentá-lo, em complementação ao DOF, a fim de demonstrar a regularidade do transporte e armazenamento nos limites do território estadual.

25.38. Observar as diretrizes, critérios e procedimentos para a gestão dos resíduos da construção civil estabelecidos na Resolução nº 307, de 05/07/2002, com as alterações posteriores, do Conselho Nacional de Meio Ambiente - CONAMA, conforme [artigo 4º, §§ 2º e 3º, da Instrução Normativa SLTI/MP nº 1, de 19/01/2010](#), nos seguintes termos:

25.38.1. O gerenciamento dos resíduos originários da contratação deverá obedecer às diretrizes técnicas e procedimentos do Programa Municipal de Gerenciamento de Resíduos da Construção Civil, ou do Projeto de Gerenciamento de Resíduos da Construção Civil apresentado ao órgão competente, conforme o caso.

25.38.2. Nos termos dos [artigos 3º e 10º da Resolução CONAMA nº 307, de 05/07/2002](#), o Contratado deverá providenciar a destinação ambientalmente adequada dos resíduos da construção civil originários da contratação, obedecendo, no que couber, aos seguintes procedimentos:

25.38.2.1. resíduos Classe A (reutilizáveis ou recicláveis como agregados): deverão ser reutilizados ou reciclados na forma de agregados, ou encaminhados a aterros de resíduos classe A de preservação de material para usos futuros.

25.38.2.2. resíduos Classe B (recicláveis para outras destinações): deverão ser reutilizados, reciclados ou encaminhados a áreas de armazenamento temporário, sendo dispostos de modo a permitir a sua utilização ou reciclagem futura.

25.38.2.3. resíduos Classe C (para os quais não foram desenvolvidas tecnologias ou aplicações economicamente viáveis que permitam a sua reciclagem/recuperação): deverão ser armazenados, transportados e destinados em conformidade com as normas técnicas específicas.

25.38.2.4. resíduos Classe D (perigosos, contaminados ou prejudiciais à saúde): deverão ser armazenados, transportados, reutilizados e destinados em conformidade com as normas técnicas específicas.

25.38.3. Em nenhuma hipótese o Contratado poderá dispor os resíduos originários da contratação em aterros de resíduos sólidos urbanos, áreas de “bota fora”, encostas, corpos d’água, lotes vagos e áreas protegidas por Lei, bem como em áreas não licenciadas.

25.38.4. Para fins de fiscalização do fiel cumprimento do Programa Municipal de Gerenciamento de Resíduos da Construção Civil, ou do Projeto de Gerenciamento de Resíduos da Construção Civil, conforme o caso, o Contratado comprovará, sob pena de multa, que todos os resíduos removidos estão acompanhados de Controle de Transporte de Resíduos, em conformidade com as normas da Agência Brasileira de Normas Técnicas - ABNT, ABNT NBR ns. 15.112, 15.113, 15.114, 15.115 e 15.116, de 2004.



Prefeitura Municipal Boa Vista do Cadeado

Departamento de Licitações e Compras

*Criação: Lei nº 10.739, de 16/04/1996 – DOE nº 73, de 17/04/1996
Av. Cinco Irmãos, nº 1130 - CEP 98118-000 - Fone: 055 3643 1014
CNPJ: 04.216.132/0001-06*

25.38.5. Qualquer instalação, equipamento ou processo, situado em local fixo, quelibere ou emita matéria para a atmosfera, por emissão pontual ou fugitiva, utilizado na execução contratual, deverá respeitar os limites máximos de emissão de poluentes admitidos na [Resolução CONAMA nº 382, de 26/12/2006](#), e legislação correlata, de acordo com o poluente e o tipo de fonte.

25.38.6. Na execução contratual, conforme o caso, a emissão de ruídos não poderá ultrapassar os níveis considerados aceitáveis pela Norma NBR-10.151 - Avaliação do Ruído em Áreas Habitadas visando o conforto da comunidade, da Associação Brasileira de Normas Técnicas - ABNT, ou aqueles estabelecidos na NBR-10.152 - Níveis de Ruído para conforto acústico, da Associação Brasileira de Normas Técnicas - ABNT, nos termos da [Resolução CONAMA nº 01, de 08/03/90](#), e legislação correlata.

25.39. Nos termos do [artigo 4º, § 3º, da Instrução Normativa SLTI/MP nº 1, de 19/01/2010](#), deverão ser utilizados, na execução contratual, agregados reciclados, sempre que existir a oferta de tais materiais, capacidade de suprimento e custo inferior em relação aos agregados naturais, inserindo-se na planilha de formação de preços os custos correspondentes.

25.40. Responder por qualquer acidente de trabalho na execução dos serviços, por uso indevido de patentes registradas em nome de terceiros, por danos resultantes de defeitos ou incorreções dos serviços ou dos bens do Contratante, de seus funcionários ou de terceiros, ainda que ocorridos em via pública junto ao serviço de engenharia.

25.41. Realizar, conforme o caso, por meio de laboratórios previamente aprovados pela fiscalização e sob suas custas, os testes, ensaios, exames e provas que lhe caibam necessárias ao controle de qualidade dos materiais, serviços e equipamentos a serem aplicados nos trabalhos, conforme procedimento previsto nas especificações.

25.42. Providenciar, conforme o caso, as ligações definitivas das utilidades previstas no projeto (água, esgoto, gás, energia elétrica, telefone etc.), bem como atuar junto aos órgãos federais, estaduais e municipais e concessionárias de serviços públicos para a obtenção de licenças e regularização dos serviços e atividades concluídas (ex.: Habite-se, Licença Ambiental de Operação etc.).

26. CLÁUSULA DÉCIMA – GARANTIA DE EXECUÇÃO

26.1. A contratação conta com garantia de execução, nos moldes do [art. 96 da Lei nº 14.133, de 2021](#), em valor correspondente a 5% (cinco por cento) do valor total do contrato, cabendo ao contratado optar por uma das seguintes modalidades de garantia:

- I - caução em dinheiro ou em títulos da dívida pública emitidos sob a forma escritural, mediante registro em sistema centralizado de liquidação e de custódia autorizado pelo Banco Central do Brasil, e avaliados por seus valores econômicos, conforme definido pelo Ministério da Economia;
- II - seguro-garantia;
- III - fiança bancária emitida por banco ou instituição financeira devidamente autorizada a operar no País pelo Banco Central do Brasil.
- IV - título de capitalização custeado por pagamento único, com resgate pelo valor total.

26.2. Quando o adjudicatário optar pela oferta de seguro-garantia, deverá fazê-lo previamente à assinatura do contrato, no prazo de um mês, contado da data de homologação da licitação (art. 96, §3º, da Lei nº 14.133/2021), em valor correspondente a 5% (cinco por cento) do valor total do contrato.

26.2.1. Em caso de inadimplemento pelo Contratado, a seguradora deverá assumir a execução e concluir o objeto do contrato ([Lei nº 14.133/2021, art. 102](#)).

26.2.2. A seguradora figura como interveniente anuente do presente contrato, e nesta qualidade também deverá figurar dos termos aditivos que vierem a ser firmados, e poderá:



Prefeitura Municipal Boa Vista do Cadeado
Departamento de Licitações e Compras

Criação: Lei nº 10.739, de 16/04/1996 – DOE nº 73, de 17/04/1996
Av. Cinco Irmãos, nº 1130 - CEP 98118-000 - Fone: 055 3643 1014
CNPJ: 04.216.132/0001-06

- e) Ter livre acesso às instalações em que for executado o contrato principal.
- f) Acompanhar a execução do contrato principal.
- g) Ter acesso a auditoria técnica e contábil.
- h) Requerer esclarecimentos ao responsável técnico pela obra ou pelo fornecimento.

26.2.3. A emissão de empenho em nome da seguradora, ou a quem ela indicar para a conclusão do contrato, será autorizada desde que demonstrada sua regularidade fiscal.

26.2.4. A seguradora poderá subcontratar a conclusão do contrato, total ou parcialmente.

26.2.5. Na hipótese de inadimplemento do contratado, serão observadas as seguintes disposições:

- c) Caso a seguradora execute e conclua o objeto do contrato, estará isenta da obrigação de pagar a importância segurada indicada na apólice.
- d) Caso a seguradora não assuma a execução do contrato, pagará a integralidade da importância segurada indicada na apólice.

26.3. A apólice do seguro garantia deverá acompanhar as modificações referentes à vigência do contrato principal mediante a emissão do respectivo endosso pela seguradora.

26.4. Será permitida a substituição da apólice de seguro-garantia na data de renovação ou de aniversário, desde que mantidas as condições e coberturas da apólice vigente e nenhum período fique descoberto, ressalvado o disposto no item 8.5 deste contrato.

26.5. Na hipótese de suspensão do contrato por ordem ou inadimplemento da Administração, o contratado ficará desobrigado de renovar a garantia ou de endossar a apólice de seguro até a ordem de reinício da execução ou o adimplemento pela Administração.

26.6. A garantia assegurará, qualquer que seja a modalidade escolhida, o pagamento de:

- 26.6.1. prejuízos advindos do não cumprimento do objeto do contrato e do não adimplemento das demais obrigações nele previstas;
- 26.6.2. multas moratórias e punitivas aplicadas pela Administração à contratada; e
- 26.6.3. obrigações trabalhistas e previdenciárias de qualquer natureza e para com o FGTS, não adimplidas pelo contratado, quando couber.

26.7. A modalidade seguro-garantia somente será aceita se contemplar todos os eventos indicados no item 8.6, observada a legislação que rege a matéria.

26.8. O contratado caso não opte pela oferta de seguro-garantia apresentará, no prazo máximo de 10 (dez) dias úteis, prorrogáveis por igual período, a critério do contratante, contado da assinatura do contrato, comprovante de prestação de garantia, podendo optar por caução em dinheiro ou títulos da dívida pública ou, ainda, pela fiança bancária, em valor correspondente a 5% (cinco por cento) do valor total do contrato.

26.9. A garantia em dinheiro deverá ser efetuada em favor do contratante, em conta específica indicada, com correção monetária.

26.10. Caso a opção seja por utilizar títulos da dívida pública, estes devem ter sido emitidos sob a forma escritural, mediante registro em sistema centralizado de liquidação e de custódia autorizado pelo Banco Central do Brasil, e avaliados pelos seus valores econômicos, conforme definido pelo Ministério competente.



Prefeitura Municipal Boa Vista do Cadeado

Departamento de Licitações e Compras

*Criação: Lei nº 10.739, de 16/04/1996 – DOE nº 73, de 17/04/1996
Av. Cinco Irmãos, nº 1130 - CEP 98118-000 - Fone: 055 3643 1014
CNPJ: 04.216.132/0001-06*

26.11. No caso de garantia na modalidade de fiança bancária, deverá ser emitida por banco ou instituição financeira devidamente autorizada a operar no País pelo Banco Central do Brasil, e deverá constar expressa renúncia do fiador aos benefícios do artigo 827 do Código Civil.

26.12. No caso de alteração do valor do contrato, ou prorrogação de sua vigência, a garantia deverá ser ajustada ou renovada, seguindo os mesmos parâmetros utilizados quando da contratação.

26.13. Se o valor da garantia for utilizado total ou parcialmente em pagamento de qualquer obrigação, o Contratado obriga-se a fazer a respectiva reposição no prazo máximo de 10 (dez) dias úteis, contados da data em que for notificada.

26.14. O Contratante executará a garantia na forma prevista na legislação que rege a matéria.

26.14.1. O emitente da garantia ofertada pelo contratado deverá ser notificado pelo contratante quanto ao início de processo administrativo para apuração de descumprimento de cláusulas contratuais (art. 137, § 4º, da Lei n.º 14.133, de 2021).

26.14.2. Caso se trate da modalidade seguro-garantia, ocorrido o sinistro durante a vigência da apólice, sua caracterização e comunicação poderão ocorrer fora desta vigência, não caracterizando fato que justifique a negativa do sinistro, desde que respeitados os prazos prescricionais aplicados ao contrato de seguro, nos termos do art. 20 da Circular Susep nº 662, de 11 de abril de 2022.

26.15. Extinguir-se-á a garantia com a restituição da apólice, carta fiança ou autorização para a liberação de importâncias depositadas em dinheiro a título de garantia, acompanhada de declaração do contratante, mediante termo circunstanciado, de que o contratado cumpriu todas as cláusulas do contrato;

26.16. A garantia somente será liberada ou restituída após a fiel execução do contrato ou após a sua extinção por culpa exclusiva da Administração e, quando em dinheiro, será atualizada monetariamente.

26.17. O garantidor não é parte para figurar em processo administrativo instaurado pelo contratante com o objetivo de apurar prejuízos e/ou aplicar sanções à contratada.

26.18. O contratado autoriza o contratante a reter, a qualquer tempo, a garantia, na forma prevista no Edital e neste Contrato.

26.19. A garantia de execução é independente de eventual garantia do serviço prevista especificamente no Termo de Referência.

27. CLÁUSULA DÉCIMA PRIMEIRA – INFRAÇÕES E SANÇÕES ADMINISTRATIVAS

27.1. Comete infração administrativa, nos termos da Lei nº 14.133, de 2021, o contratado que:

- i) der causa à inexecução parcial do contrato;
- j) der causa à inexecução parcial do contrato que cause grave dano à Administração ou ao funcionamento dos serviços públicos ou ao interesse coletivo;
- k) der causa à inexecução total do contrato;
- l) ensejar o retardamento da execução ou da entrega do objeto da contratação sem motivo justificado;
- m) apresentar documentação falsa ou prestar declaração falsa durante a execução do contrato;
- n) praticar ato fraudulento na execução do contrato;
- o) comportar-se de modo inidôneo ou cometer fraude de qualquer natureza;
- p) praticar ato lesivo previsto no art. 5º da Lei nº 12.846, de 1º de agosto de 2013.



Prefeitura Municipal Boa Vista do Cadeado

Departamento de Licitações e Compras

Criação: Lei nº 10.739, de 16/04/1996 – DOE nº 73, de 17/04/1996
Av. Cinco Irmãos, nº 1130 - CEP 98118-000 - Fone: 055 3643 1014
CNPJ: 04.216.132/0001-06

27.2. Serão aplicadas ao contratado que incorrer nas infrações acima descritas as seguintes sanções:

- v) **Advertência**, quando o contratado der causa à inexecução parcial do contrato, sempre que não se justificar a imposição de penalidade mais grave ([art. 156, §2º, da Lei nº 14.133, de 2021](#));
- vi) **Impedimento de licitar e contratar**, quando praticadas as condutas descritas nas alíneas “b”, “c” e “d” do subitem acima deste Contrato, sempre que não se justificar a imposição de penalidade mais grave ([art. 156, § 4º, da Lei nº 14.133, de 2021](#));
- vii) **Declaração de inidoneidade para licitar e contratar**, quando praticadas as condutas descritas nas alíneas “e”, “f”, “g” e “h” do subitem acima deste Contrato, bem como nas alíneas “b”, “c” e “d”, que justifiquem a imposição de penalidade mais grave ([art. 156, §5º, da Lei nº 14.133, de 2021](#)).
- viii) **Multa:**
 - (1) Moratória de 0,5% (meio por cento) por dia de atraso injustificado sobre o valor da parcela inadimplida, até o limite de 30 (trinta) dias;
 - (a) O atraso superior a 30 (trinta) dias autoriza a Administração a promover a rescisão do contrato por descumprimento ou cumprimento irregular de suas cláusulas, conforme dispõe o inciso I do art. 137 da Lei n. 14.133, de 2021.
 - (2) Compensatória, para as infrações descritas nas alíneas “e” a “h” do subitem 10.1, 10% (dez por cento) do valor do Contrato.
 - (3) Compensatória, para a inexecução total do contrato prevista na alínea “c” do subitem 10.1, de 20% (vinte por cento) do valor do Contrato.

27.3. A aplicação das sanções previstas neste Contrato não exclui, em hipótese alguma, a obrigação de reparação integral do dano causado ao Contratante ([art. 156, §9º, da Lei nº 14.133, de 2021](#))

27.4. Todas as sanções previstas neste Contrato poderão ser aplicadas cumulativamente com a multa ([art. 156, §7º, da Lei nº 14.133, de 2021](#)).

27.4.1. Antes da aplicação da multa será facultada a defesa do interessado no prazo de 15 (quinze) dias úteis, contado da data de sua intimação ([art. 157, da Lei nº 14.133, de 2021](#))

27.4.2. Se a multa aplicada e as indenizações cabíveis forem superiores ao valor do pagamento eventualmente devido pelo Contratante ao Contratado, além da perda desse valor, a diferença será descontada da garantia prestada ou será cobrada judicialmente ([art. 156, §8º, da Lei nº 14.133, de 2021](#)).

27.4.3. Previamente ao encaminhamento à cobrança judicial, a multa poderá ser recolhida administrativamente no prazo máximo de 30 (trinta) dias, a contar da data do recebimento da comunicação enviada pela autoridade competente.

27.5. A aplicação das sanções realizar-se-á em processo administrativo que assegure o contraditório e a ampla defesa ao Contratado, observando-se o procedimento previsto no **caput** e parágrafos do [art. 158 da Lei nº 14.133, de 2021](#), para as penalidades de impedimento de licitar e contratar e de declaração de inidoneidade para licitar ou contratar.

27.6. Na aplicação das sanções serão considerados ([art. 156, §1º, da Lei nº 14.133, de 2021](#)):

- f) a natureza e a gravidade da infração cometida;
- g) as peculiaridades do caso concreto;
- h) as circunstâncias agravantes ou atenuantes;
- i) os danos que dela provierem para o Contratante;
- j) a implantação ou o aperfeiçoamento de programa de integridade, conforme normas e orientações dos órgãos de controle.



Prefeitura Municipal Boa Vista do Cadeado

Departamento de Licitações e Compras

Criação: Lei nº 10.739, de 16/04/1996 – DOE nº 73, de 17/04/1996
Av. Cinco Irmãos, nº 1130 - CEP 98118-000 - Fone: 055 3643 1014
CNPJ: 04.216.132/0001-06

27.7. Os atos previstos como infrações administrativas na [Lei nº 14.133, de 2021](#), ou em outras leis de licitações e contratos da Administração Pública que também sejam tipificados como atos lesivos [na Lei nº 12.846, de 2013](#), serão apurados e julgados conjuntamente, nos mesmos autos, observados o rito procedimental e autoridade competente definidos na referida [Lei \(art. 159\)](#).

27.8. A personalidade jurídica do Contratado poderá ser desconsiderada sempre que utilizada com abuso do direito para facilitar, encobrir ou dissimular a prática dos atos ilícitos previstos neste Contrato ou para provocar confusão patrimonial, e, nesse caso, todos os efeitos das sanções aplicadas à pessoa jurídica serão estendidos aos seus administradores e sócios com poderes de administração, à pessoa jurídica sucessora ou à empresa do mesmo ramo com relação de coligação ou controle, de fato ou de direito, com o Contratado, observados, em todos os casos, o contraditório, a ampla defesa e a obrigatoriedade de análise jurídica prévia ([art. 160, da Lei nº 14.133, de 2021](#))

27.9. O Contratante deverá, no prazo máximo de 15 (quinze) dias úteis, contado da data de aplicação da sanção, informar e manter atualizados os dados relativos às sanções por ela aplicadas, para fins de publicidade no [Cadastro Nacional de Empresas Inidôneas e Suspensas \(Ceis\)](#) e no Cadastro Nacional de Empresas Punidas (Cnep), instituídos no âmbito do Poder Executivo Federal. ([Art. 161, da Lei nº 14.133, de 2021](#))

27.10. As sanções de impedimento de licitar e contratar e declaração de inidoneidade para licitar ou contratar são passíveis de reabilitação na forma do [art. 163 da Lei nº 14.133/21](#).

27.11. Os débitos do contratado para com a Administração contratante, resultantes de multa administrativa e/ou indenizações, não inscritos em dívida ativa, poderão ser compensados, total ou parcialmente, com os créditos devidos pelo referido órgão decorrentes deste mesmo contrato ou de outros contratos administrativos que o contratado possua com o mesmo órgão ora contratante.

28. CLÁUSULA DÉCIMA SEGUNDA – DA EXTINÇÃO CONTRATUAL

28.1. O contrato será extinto quando cumpridas as obrigações de ambas as partes, ainda que isso ocorra antes do prazo estipulado para tanto.

28.2. Se as obrigações não forem cumpridas no prazo estipulado, a vigência ficará prorrogada até a conclusão do objeto, caso em que deverá a Administração providenciar a readequação do cronograma fixado para o contrato.

28.3. Quando a não conclusão do contrato referida no item anterior decorrer de culpa do contratado:

- c) ficará ele constituído em mora, sendo-lhe aplicáveis as respectivas sanções administrativas; e
- d) poderá a Administração optar pela extinção do contrato e, nesse caso, adotará as medidas admitidas em lei para a continuidade da execução contratual.

28.4. O contrato poderá ser extinto antes de cumpridas as obrigações nele estipuladas, ou antes do prazo nele fixado, por algum dos motivos previstos no [artigo 137 da Lei nº 14.133/21](#), bem como amigavelmente, assegurados o contraditório e a ampla defesa.

28.4.1. Nesta hipótese, aplicam-se também os [artigos 138 e 139](#) da mesma Lei.

28.4.2. A alteração social ou a modificação da finalidade ou da estrutura da empresa não ensejará a extinção se não restringir sua capacidade de concluir o contrato.

28.4.2.1. Se a operação implicar mudança da pessoa jurídica contratada, deverá ser formalizado termo aditivo para alteração subjetiva.

28.5. O termo de extinção, sempre que possível, será precedido:



Prefeitura Municipal Boa Vista do Cadeado

Departamento de Licitações e Compras

Criação: Lei nº 10.739, de 16/04/1996 – DOE nº 73, de 17/04/1996
Av. Cinco Irmãos, nº 1130 - CEP 98118-000 - Fone: 055 3643 1014
CNPJ: 04.216.132/0001-06

- 28.5.1. Balanço dos eventos contratuais já cumpridos ou parcialmente cumpridos;
- 28.5.2. Relação dos pagamentos já efetuados e ainda devidos;
- 28.5.3. Indenizações e multas.

28.6. A extinção do contrato não configura óbice para o reconhecimento do desequilíbrio econômico-financeiro, hipótese em que será concedida indenização por meio de termo indenizatório ([art. 131, caput, da Lei n.º 14.133, de 2021](#)).

28.7. O contrato poderá ser extinto caso se constate que o contratado mantém vínculo de natureza técnica, comercial, econômica, financeira, trabalhista ou civil com dirigente do órgão ou entidade contratante ou com agente público que tenha desempenhado função na licitação ou atue na fiscalização ou na gestão do contrato, ou que deles seja cônjuge, companheiro ou parente em linha reta, colateral ou por afinidade, até o terceiro grau (art. 14, inciso IV, da Lei n.º 14.133, de 2021).

29. CLÁUSULA DÉCIMA TERCEIRA – DOTAÇÃO ORÇAMENTÁRIA

29.1. As despesas decorrentes da presente contratação correrão à conta de recursos específicos consignados no Orçamento municipal deste exercício, na dotação abaixo discriminada:

- VI. Gestão/Unidade:
- VII. Fonte de Recursos:
- VIII. Programa de Trabalho:
- IX. Elemento de Despesa:
- X. Plano Interno:

30. CLÁUSULA DÉCIMA QUARTA – DOS CASOS OMISSOS

Os casos omissos serão decididos pelo contratante, segundo as disposições contidas na Lei nº 14.133, de 2021, e demais normas federais aplicáveis e, subsidiariamente, segundo as disposições contidas na [Lei nº 8.078, de 1990 – Código de Defesa do Consumidor](#) – e normas e princípios gerais dos contratos.

31. CLÁUSULA DÉCIMA QUINTA – ALTERAÇÕES

31.1. Eventuais alterações contratuais reger-se-ão pela disciplina dos [arts. 124 e seguintes da Lei nº 14.133, de 2021](#).

31.2. O contratado é obrigado a aceitar, nas mesmas condições contratuais, os acréscimos ou supressões que se fizerem necessários, até o limite de 25% (vinte e cinco por cento) do valor inicial atualizado do contrato.

31.3. As alterações contratuais deverão ser promovidas mediante celebração de termo aditivo, submetido à prévia aprovação da consultoria jurídica do contratante, salvo nos casos de justificada necessidade de antecipação de seus efeitos, hipótese em que a formalização do aditivo deverá ocorrer no prazo máximo de 1 (um) mês (art. 132 da Lei nº 14.133, de 2021).

31.4. Registros que não caracterizam alteração do contrato podem ser realizados por simples apostila, dispensada a celebração de termo aditivo, na forma do [art. 136 da Lei nº 14.133, de 2021](#).



Prefeitura Municipal Boa Vista do Cadeado
Departamento de Licitações e Compras

Criação: Lei nº 10.739, de 16/04/1996 – DOE nº 73, de 17/04/1996
Av. Cinco Irmãos, nº 1130 - CEP 98118-000 - Fone: 055 3643 1014
CNPJ: 04.216.132/0001-06

32. CLÁUSULA DÉCIMA SEXTA – PUBLICAÇÃO

Incumbirá ao contratante divulgar o presente instrumento no sítio oficial na Internet, em atenção ao art. 91, *caput*, da Lei n.º 14.133, de 2021.

33. CLÁUSULA DÉCIMA SÉTIMA – FORO

Fica eleito o Foro da Comarca de Cruz Alta/RS para dirimir os litígios que decorrerem da execução deste Termo de Contrato que não puderem ser compostos pela conciliação, conforme [art. 92, §1º, da Lei nº 14.133/21](#).

[Local], [dia] de [mês] de [ano].

Representante legal do CONTRATANTE

Representante legal do CONTRATADO

TESTEMUNHAS:

1-

2-